

ART. MXZ2

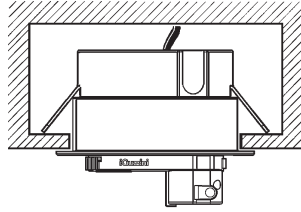

ART. MXZ3

IT ATTENZIONE:

LA SICUREZZA DELL'APPARECCHIO E' GARANTITA SOLO CON L'USO APPROPRIATO DELLE SEGUENTI ISTRUZIONI; PERTANTO E' NECESSARIO CONSERVARLE.

EN WARNING:

THE SAFETY OF THIS FIXTURE IS GUARANTEED ONLY IF YOU COMPLY WITH THESE INSTRUCTIONS; REMEMBER TO CONSERVE IN A SAFE PLACE.

FR ATTENTION:

LA SÉCURITÉ DE L'APPAREIL N'EST GARANTIE QU'EN CAS D'UTILISATION CORRECTE DES INSTRUCTIONS SUIVANTES; IL FAUT PAR CONSÉQUENT LES CONSERVER.

DE ACHTUNG:

DIE SICHERHEIT DES GERÄTES WIRD NUR DURCH SACHGEMÄSSE BEFOLGUNG NACHSTEHENDER ANWEISUNGEN GEWÄHRLEISTET; IHRE AUFBEWAHRUNG IST DESHALB SEHR WICHTIG.

NL OPGELET:

DE VEILIGHEID VAN DI ATOESTEL IS SLECHTS DAN GEGARANDEERD ALS INDIEN DE VOLGENDE INSTRUCTIES STRIKT WORDEN TOEGEPAST; DAAROM MOET MEN ZE OOK BEWAREN.

ES ATENCION:

LA SEGURIDAD DEL APARATO SE GARANTIZA SOLO CUMPLIENDO CUIDADOSAMENTE LAS SIGUIENTES INSTRUCCIONES; POR ELLO, ES NECESARIO CONSERVARLAS.

DA BEMÆRK:

SIKKERHEDEN VED BRUG AF ARMATURET KAN KUN GARANTERES, HVIS DISSE ANVISNINGER FØLGES; SØRG DERFOR FOR AT GEMME DEM.

NO ADVARSEL:

SIKKERHETEN TIL DETTE APPARATET GARANTERES KUN HVIS DU OVERHOLDER DISSE INSTRUKSJONENE; HUSK Å OPPBEVARE DEM PÅ ET TRYGT STED.

SV OBSERVERA!

UTRUSTNINGENS SÄKERHET KAN ENDAST GARANTERAS OM DESSA ANVISNINGAR RESPEKTERAS I DETALJ. SPARA DÄRFÖR DESSA ANVISNINGAR FÖR FRAMTIDA KONSULTATION.

RU ВНИМАНИЕ:

МЫ ГАРАНТИРУЕМ БЕЗОПАСНУЮ ЭКСПЛУАТАЦИЮ ИЗДЕЛИЯ ТОЛЬКО ПРИ СОБЛЮДЕНИИ СЛЕДУЮЩИХ ИНСТРУКЦИЙ; С ЭТОЙ ЦЕЛЬЮ НЕОБХОДИМО СОХРАНИТЬ ДАННУЮ БРОШЮРУ.

ZH 警告

为确保该装置安全，请遵守操作指示；并于安全场所放置。

AR تحذير:

لا يمكن ضمان سلامة هذا الجهاز إلا إذا التزمت بهذه التعليمات. يجب حفظها في مكان آمن.

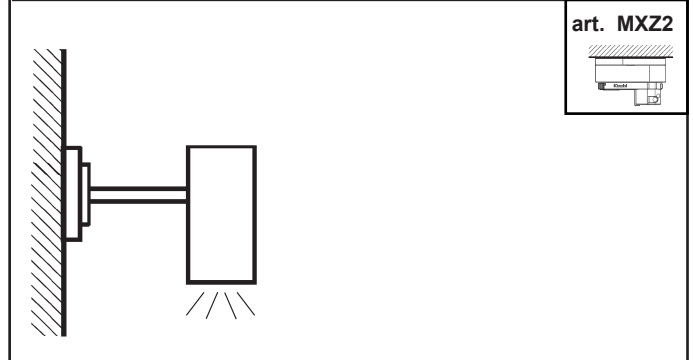
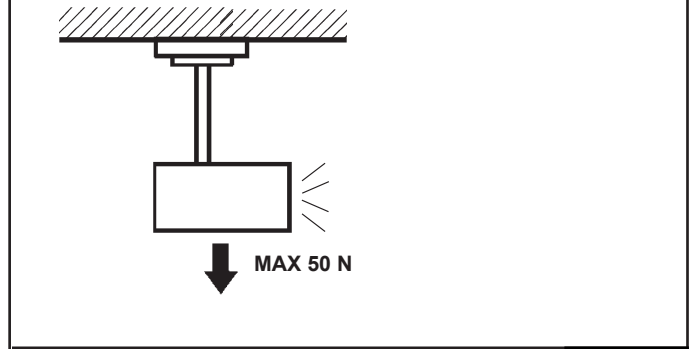
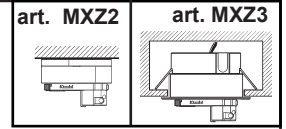
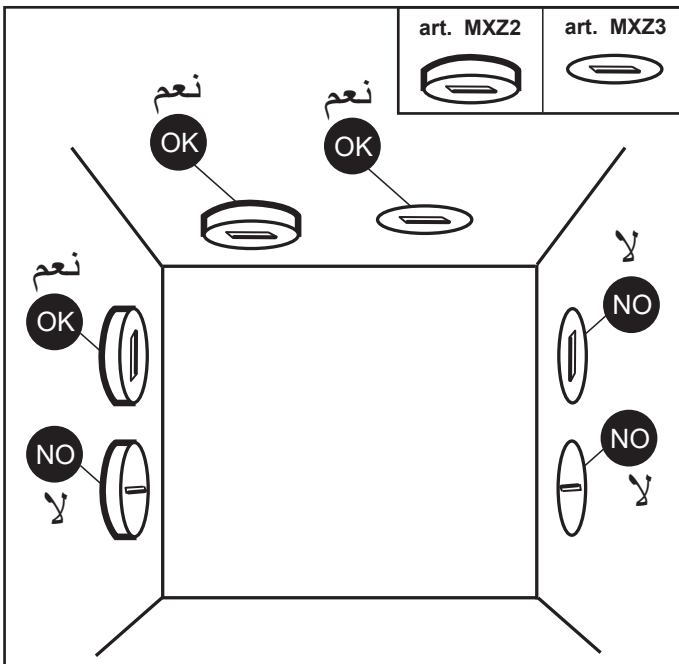
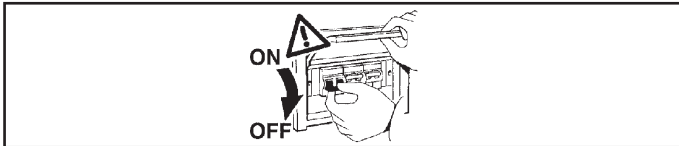

IT N.B.: Per limitazioni riguardanti applicazioni a parete del singolo spot, fare riferimento ai fogli istruzioni dei relativi prodotti finiti.

EN N.B.: For any limitations to the wall application of the individual track-mounted product, refer to the instruction sheets on the relevant finished products.

FR N.B.: Concernant les limites pour l'installation au mur du projecteur simple, consulter la notice d'instructions des produits finis correspondants.

DE N.B.: Bezüglich Einschränkungen bei der Wandmontage der einzelnen Spots, beachten Sie bitte die Datenblätter der entsprechenden Endprodukte.

NL N.B.: Voor beperkingen betreffende de bevestiging aan de wand van spots die op rails zijn geïnstalleerd, dient u de instructiebladen te raadplegen van de eindproducten.

ES N.B.: Para limitaciones relativas a las aplicaciones de pared del proyector, hágase referencia a las hojas de instrucciones de los productos acabados correspondientes.

DA N.B.: For begrænsninger vedrørende vægmontering af spot, henvises til instruktionerne, der følger med det endelige produkt.

NO NBI: For begrensninger gjeldende vegginstallasjon av den enkelte spotlighten, se arket med anvisninger for de respektive ferdige produktene.

SV OBS! Angående begränsningar för väggapplicering av enskild spotlight, hänvisas till instruktionsbladen för de färdiga produkterna.

RU ПРИМЕЧАНИЕ: Ограничения в отношении отдельных светильников на шинном проводе смотреть в инструкциях к готовым изделиям.

ZH 注意: 如需了解个别轨道式安装的产品对挂墙应用的限制，请参阅相关成品的说明书。

AR ملاحظة هامة: بالنسبة إلى أية قيود على استخدام المنتج الفردي بالتركيب على المسار، قم بمراجعة أوراق التعليمات الخاصة بالمنتجات النهائية ذات الصلة.

IT N.B.: E' responsabilità dell'utente verificare la resistenza del controsoffitto, in funzione del peso degli apparecchi installati.

EN N.B.: It is the user's responsibility to check the strength of the false ceiling with respect to the weight of the fixtures installed.

FR N.B.: Il appartient à l'utilisateur de vérifier la résistance du faux plafond en fonction du poids des appareils installés.

DE N.B.: Es obliegt dem Verbraucher sicherzustellen, daß die Deckenverkleidung das Gewicht der Einbauleuchte aufnehmen kann.

NL N.B.: Het is de verantwoordelijkheid van de koper zich ervan te verzekeren dat het verlaagde plafond stevig genoeg is voor het dragen van het gewicht van de geïnstalleerde apparaten.

ES NOTA: Corresponde al usuario efectuar las pruebas en el falso techo, en función del peso de los aparatos instalados.

DA N.B.: Det er brugerens ansvar, at kontrollere loftets modstanddygtighed, ud fra de installerede apparaters vægt.

NO N.B.: Det er brukerens ansvar å kontrollere himlingens/takets motstandskraft, på grunnlag av de installerte apparatenes vekt.

SV OBS! Det är användarens ansvar att kontrollera takets hållfasthet i förhållande till vikten på installerad utrustning.

RU ПРИМЕЧАНИЕ: Пользователь должен проверить прочность фальш-потолка в соответствии с весом устанавливаемых в него приборов.

ZH 注意: 用户须根据安装装置的重量 检查假天花的强度。

AR ملاحظة: يتحمل المستخدم مسؤولية التحقق من صلابة السقف ونظام التعليق بناء على وزن الأجهزة المركبة.



art. MXZ2

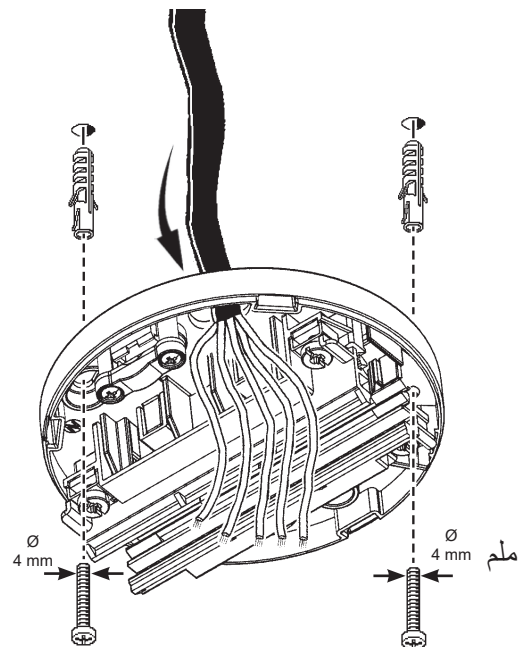
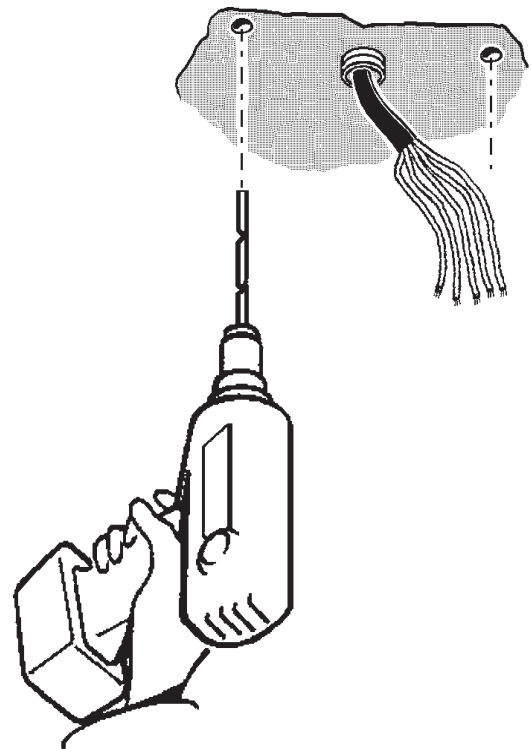
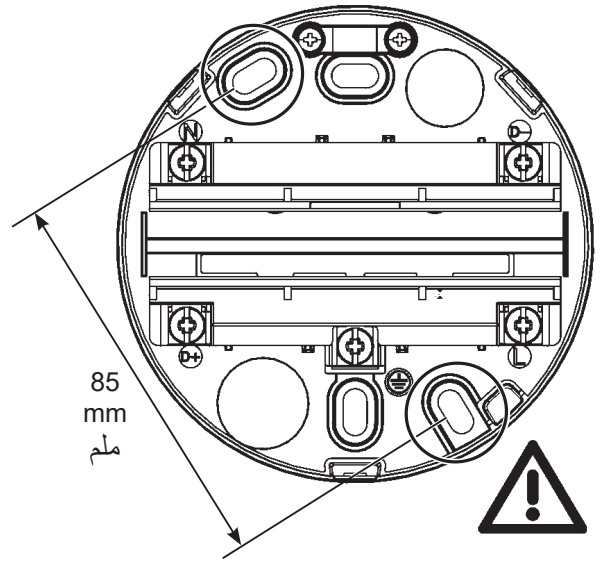
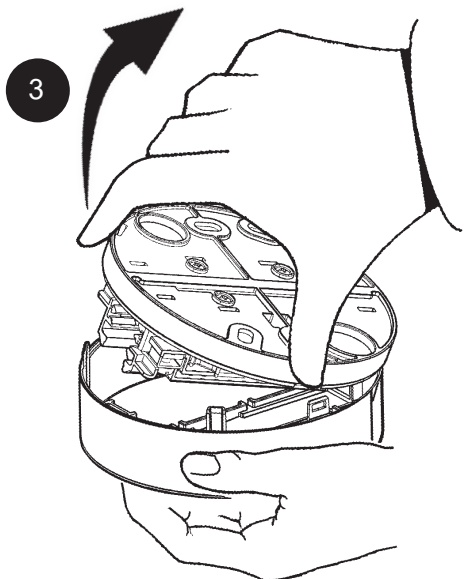
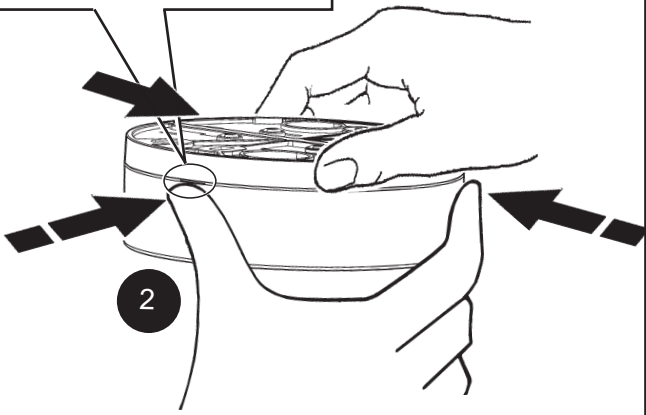
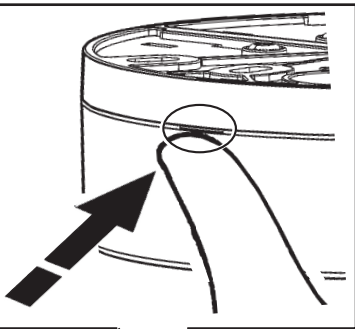
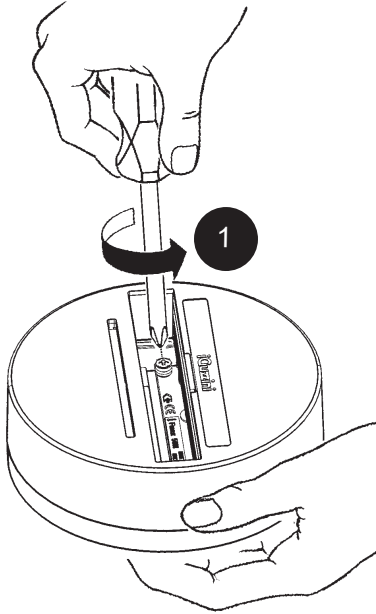
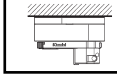

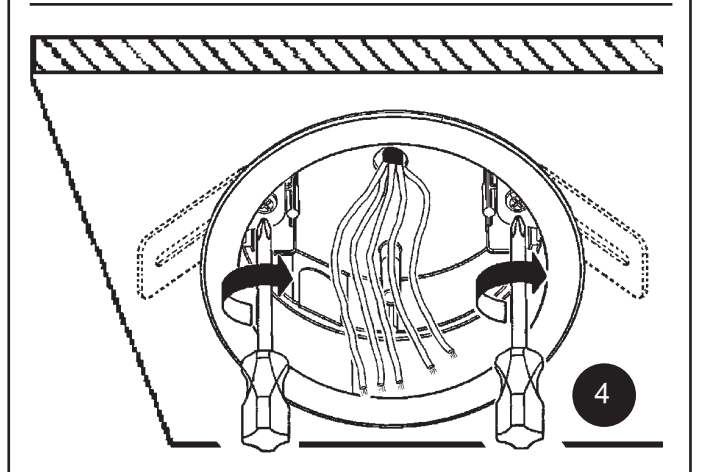
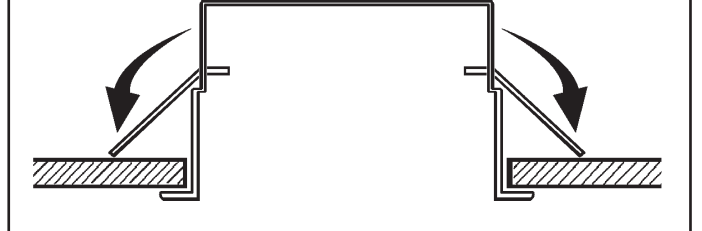
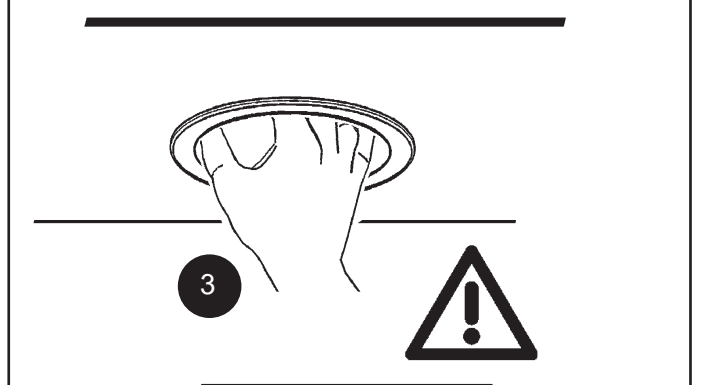
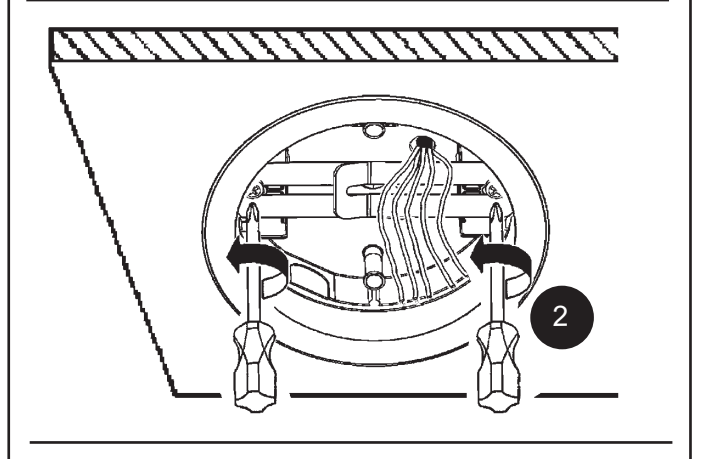
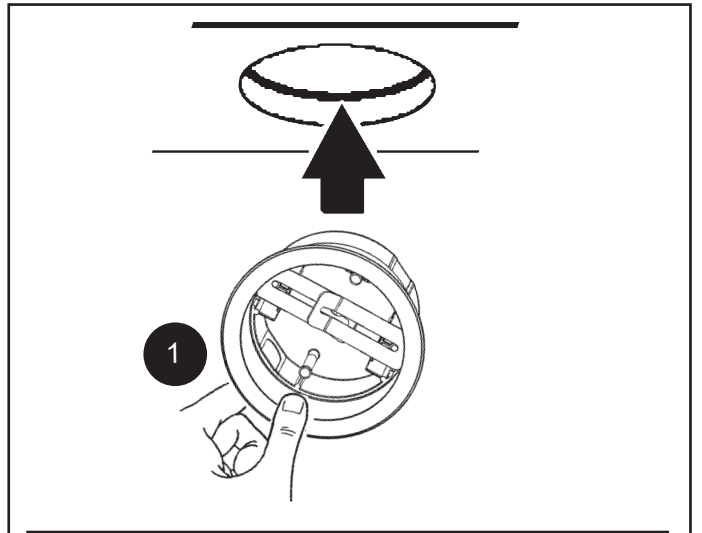
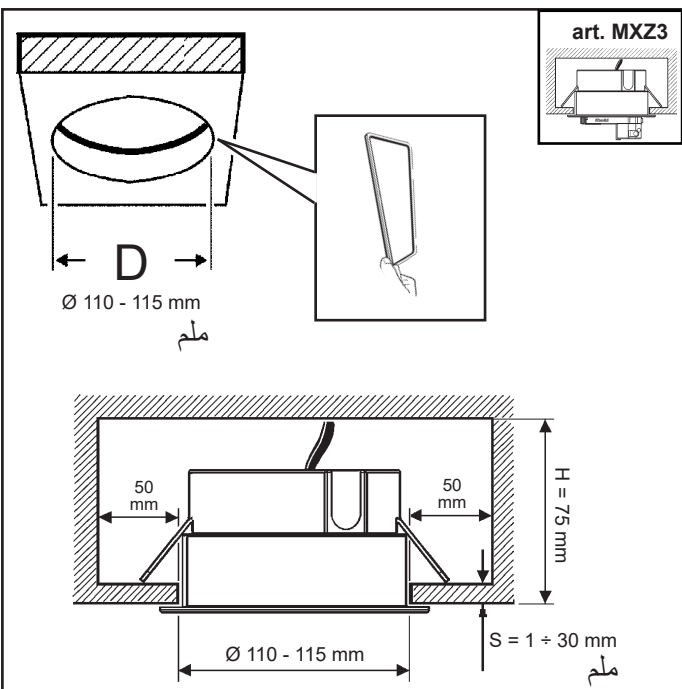
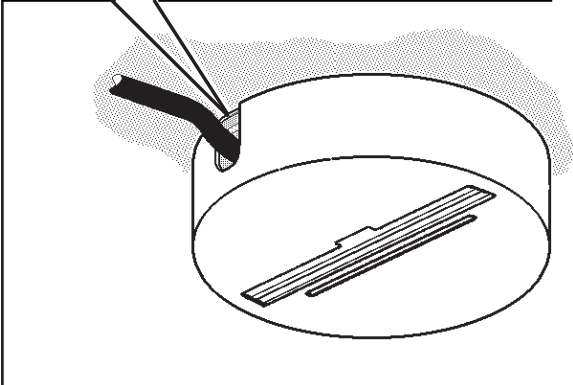
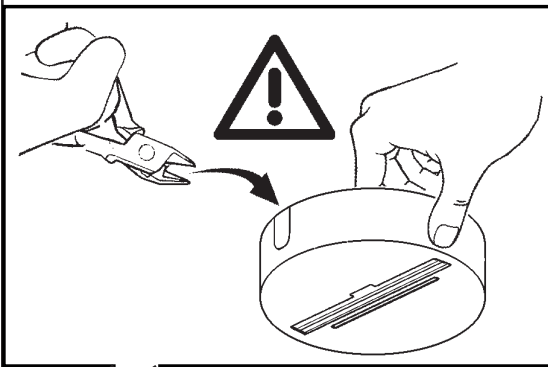
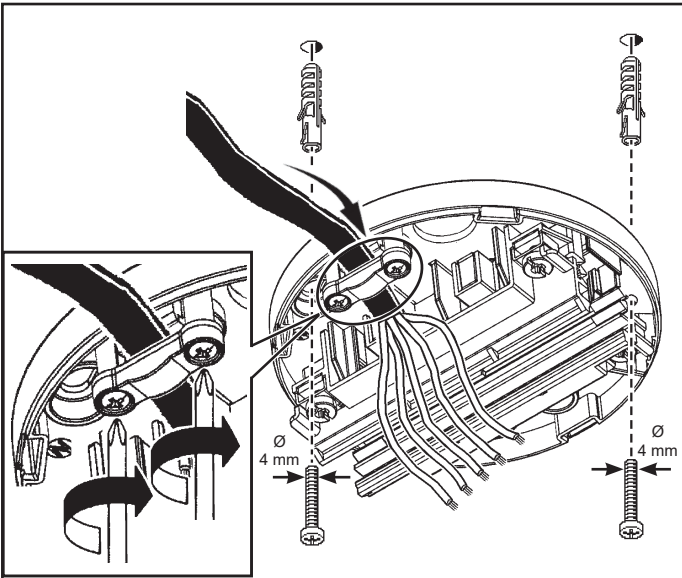

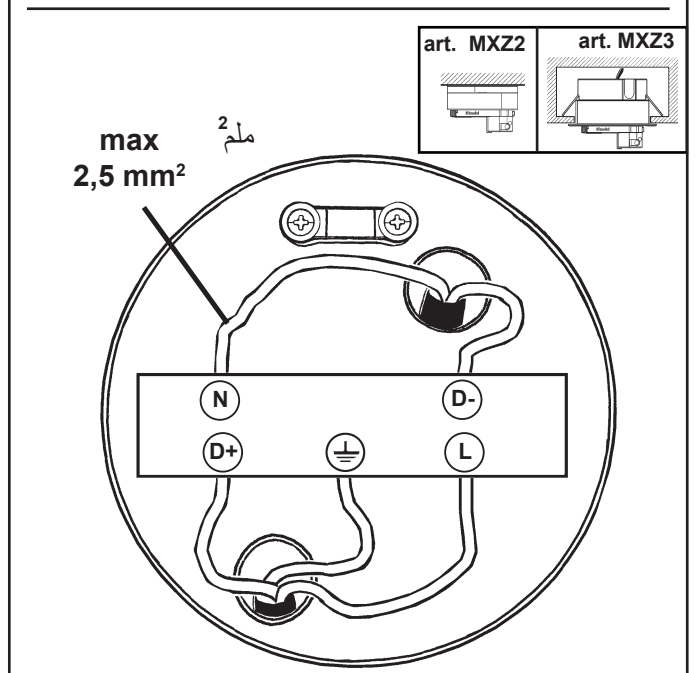
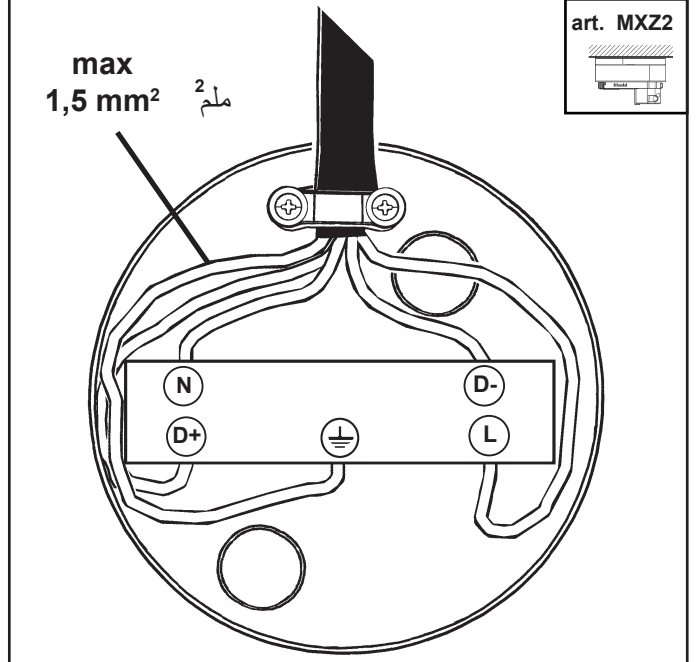
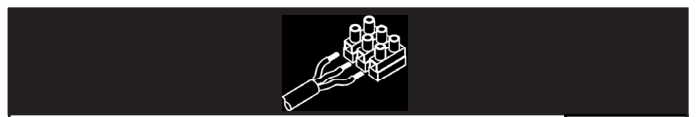
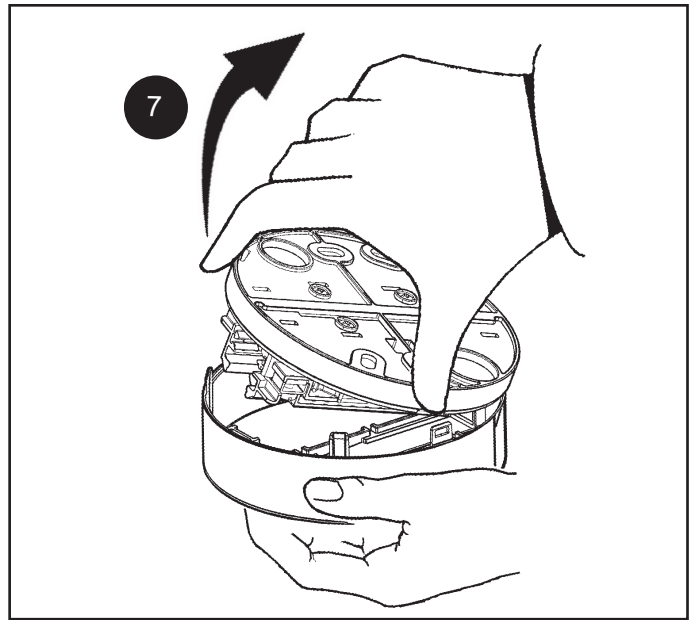
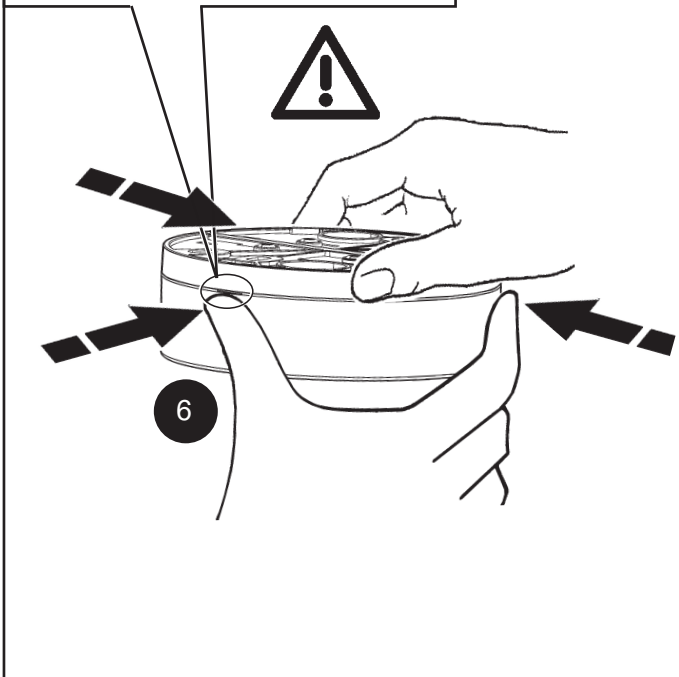
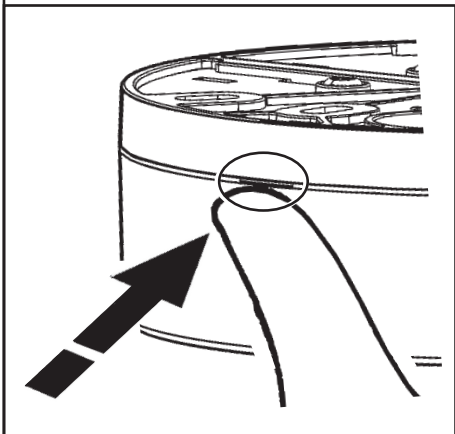
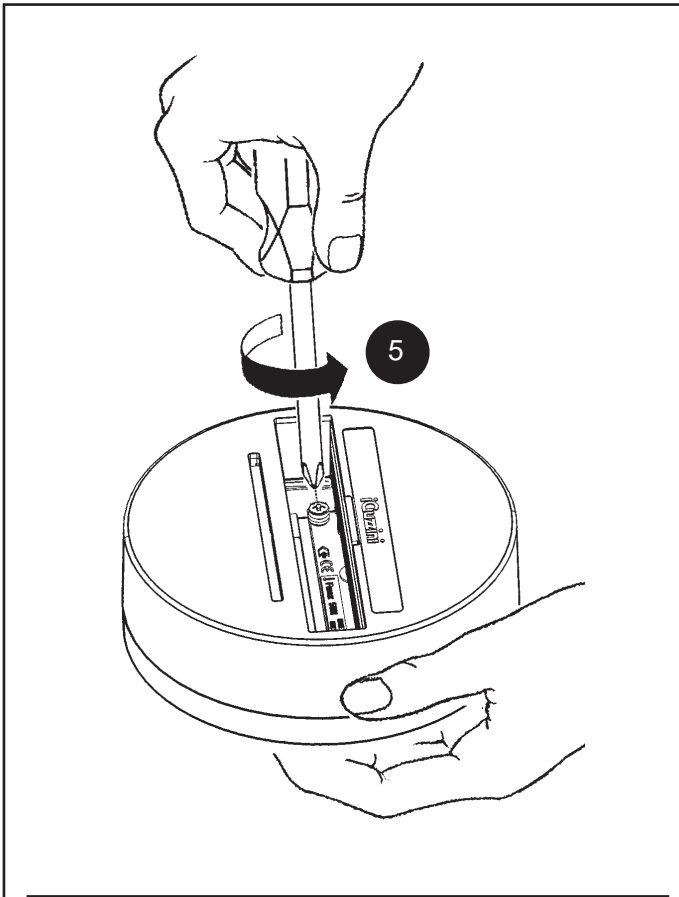

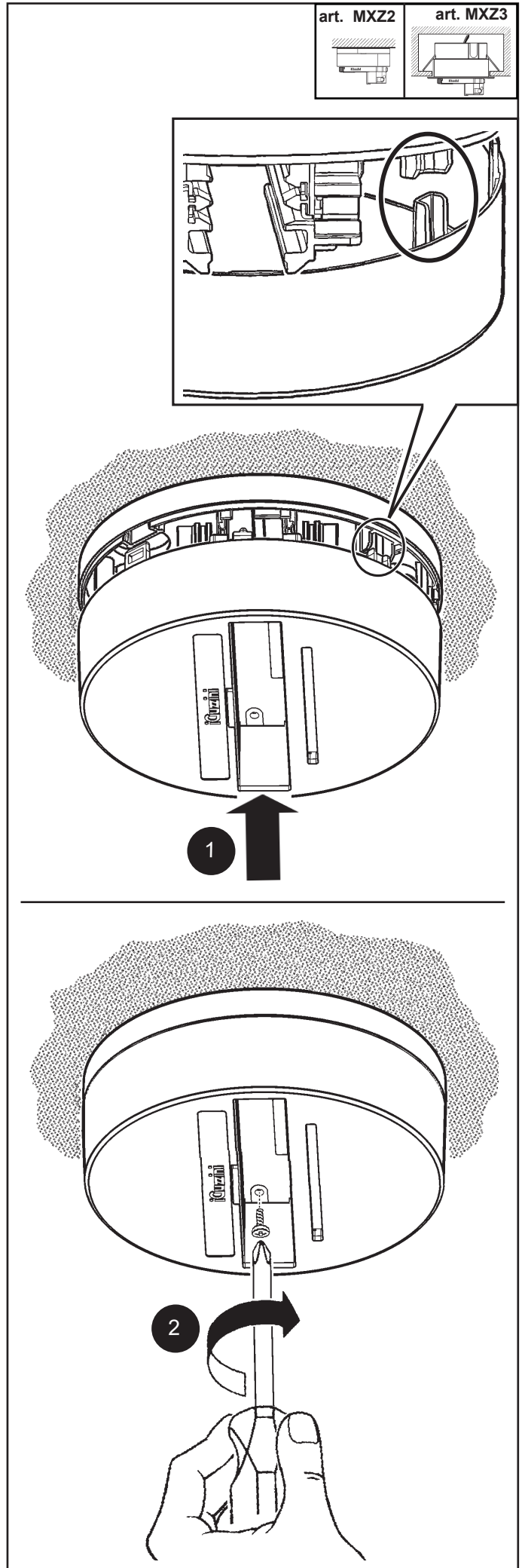
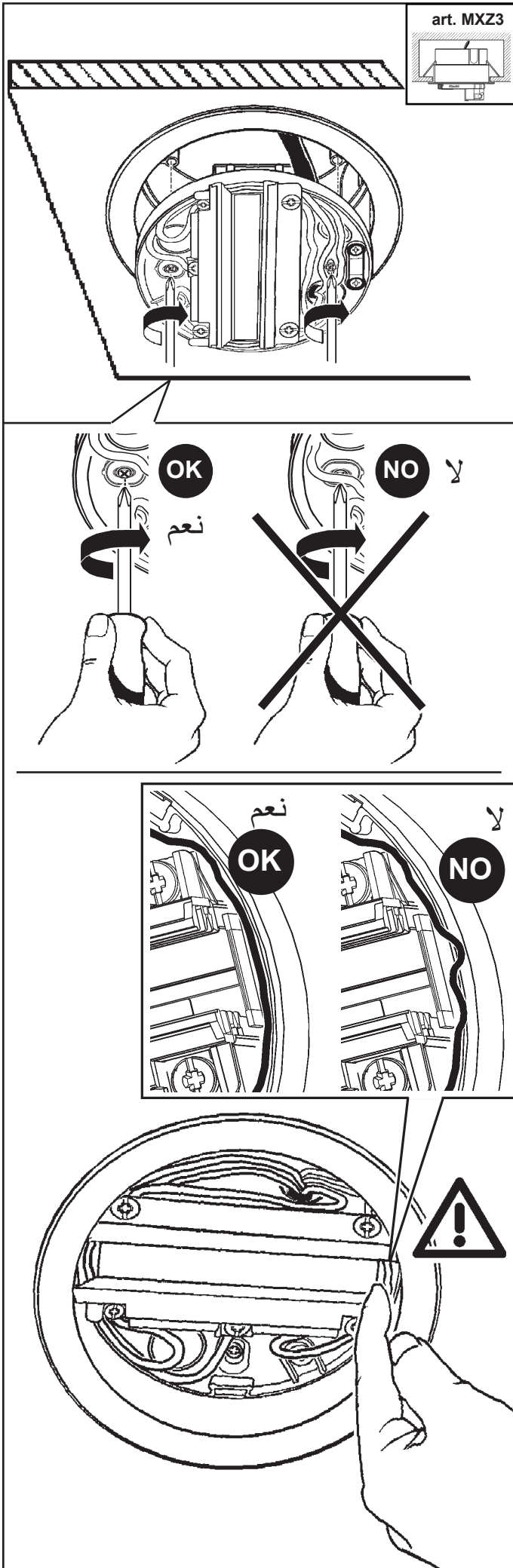

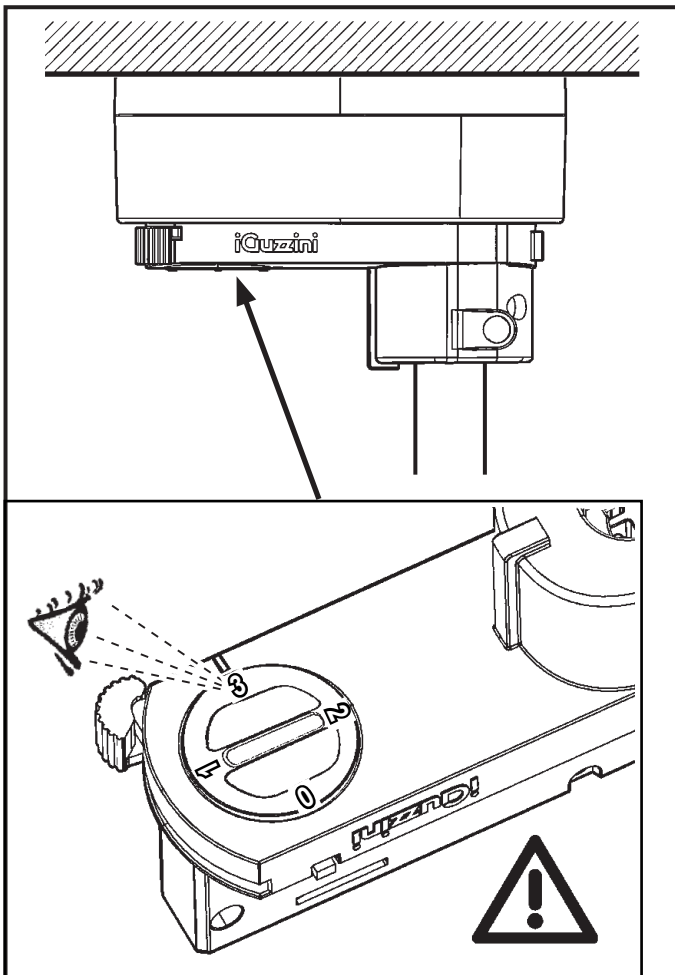

art. MXZ2 - MXZ3

IT L'art. MXZ2 - MXZ3 consente l'installazione di tutti gli spot con adattatore iGuzzini ad eccezione degli spot con aggancio meccanico o scatola d'alimentazione separata.
N.B.: Nell'installazione degli spot fare riferimento al foglio istruzioni degli stessi.

EN Article MXZ2 - MXZ3 allows installation of the floodlights with the "iGuzzini" adapter, except for the floodlights with a mechanical connection or with a separate power unit.
PLEASE NOTE: When installing the floodlights refer to the instruction sheet for floodlights.

FR L'art. MXZ2 - MXZ3 permet d'installer les projecteurs avec adaptateur "iGuzzini", exception faite des spots à accrochage mécanique ou avec boîtier d'alimentation séparé.
N.B.: Pour l'installation des projecteurs, se reporter à la feuille d'instructions accompagnant les appareils.

DE Der Art. MXZ2 - MXZ3 ermöglicht die Installation der kleinen und mittleren Stromschienenstrahler mit "iGuzzini"-Adapter, eine Ausnahme bilden die grossen Stromschienenstrahler mit mechanischer Aufhängung oder mit separatem Betriebsgerät.
Bitte beachten Sie bei der Installation der Leuchten die Montageanleitung.

NL Art MXZ2 - MXZ3 maakt het installeren mogelijk van de spotlights met "iGuzzini" adapter, behalve de spotlights met mechanische aansluiting of met een aparte stroomverzorgingsdoos.
N.B.: Bij het installeren van de spotlights moet men zich houden aan het instructieblad.

ES El art. MXZ2 - MXZ3 es adecuado para instalar los proyectores con adaptador de "iGuzzini", excepto los spots con enganche mecánico o con la caja de alimentación separada.
NOTA: Para instalación de proyectores, véase Hoja de instrucciones de los mismos.

DA Art. MXZ2 - MXZ3 tillader installation af alle spotlamper med iGuzzini adapter, undtagen spot med mekanisk fasthægtning eller separat forsyningsdåse.
N.B.: For installation af spotlamperne henvises til den medfølgende brugsanvisning.

NO Artikkel MXZ2 - MXZ3 gjør det mulig med installasjon av flomlys med "iGuzzini" adapter, unntatt flomlysene med en mekanisk forbindelse eller med en separat strømenhet.
N.B.: Ved installering av flomlys, se instruksjonsarket for flomlys.

SV Art. MXZ2 - MXZ3 möjliggör installation av spotlights med iGuzzini-adapter, förutom spotlights med mekaniskt fäste eller med separat matningsdosa.
OBS! För installation av spotlights, se respektive instruktionsblad för dessa.

RU Art. MXZ2 - MXZ3 позволяет потолочную установку прожекторов с переходником iGuzzini, за исключением прожекторов с механическим креплением или отдельным блоком питания.
ПРИМЕЧАНИЕ: При монтаже прожекторов, смотрите прилагающиеся к ним инструкции.

ZH 除了机械连接聚光灯或带有单独的电源箱聚光灯外，在MXZ2 - MXZ3产品上可以安装每个iGuzzini适配器的聚光灯。
注意：在安装聚光灯参阅聚光灯的说明书

AR الصنف MXZ2 - MXZ3 يسمح بتثبيت الأضواء الكاشفة مع محول «iGuzzini» باستثناء الأضواء الكاشفة بتوصيل ميكانيكي أو بوحدة طاقة منفصلة.
يرجى ملاحظة ما يلي: عند تثبيت المصابيح الكاشفة، يرجى الرجوع إلى ورقة التعليمات الخاصة بها.

