

ISTRUZIONI PER L'INSTALLAZIONE DEL SISTEMA "MAXIWOODY COMPACT"  
 INSTRUCTIONS FOR INSTALLING THE "MAXIWOODY COMPACT" SYSTEM  
 MODE D'INSTALLATION DU SYSTEME "MAXIWOODY COMPACT"  
 MONTAGEANWEISUNGEN DES "MAXIWOODY COMPACT"-SYSTEMS  
 INSTRUCȚII VOOR HET INSTALLEREN VAN HET "MAXIWOODY COMPACT" SYSTEEM  
 INSTRUCCIONES PARA INSTALACION DEL SISTEMA "MAXIWOODY COMPACT"  
 INSTALLATIONSVEJLEDNING TIL SYSTEMET "MAXIWOODY COMPACT"  
 INSTRUKSJONER FOR INSTALLERING AV "MAXIWOODY COMPACT"-SYSTEMET  
 INSTALLATIONSANVISNINGAR FÖR SYSTEM "MAXIWOODY COMPACT"  
 ИНСТРУКЦИИ ПО МОНТАЖУ СИСТЕМЫ "MAXIWOODY COMPACT"  
 系统 "MAXIWOODY COMPACT" 的安装说明书

### ATTENZIONE:

LA SICUREZZA DELL'APPARECCHIO E' GARANTITA SOLO CON L'USO APPROPRIATO DELLE SEGUENTI ISTRUZIONI; PERTANTO E' NECESSARIO CONSERVARLE.

### WARNING:

THE SAFETY OF THIS FIXTURE IS GUARANTEED ONLY IF YOU COMPLY WITH THESE INSTRUCTIONS; REMEMBER TO CONSERVE IN A SAFE PLACE.

### ATTENTION:

LA SECURITE DE L'APPAREIL N'EST GARANTIE QU'EN CAS D'UTILISATION CORRECTE DES INSTRUCTIONS SUIVANTES; IL FAUT PAR CONSEQUENT LES CONSERVER.

### ACHTUNG:

DIE SICHERHEIT DES GERÄTES WIRD NUR DURCH SACHGEMÄSSE BEFOLGUNG NACHSTEHENDER ANWEISUNGEN GEWÄHRLEISTET; IHRE AUFBEWAHRUNG IST DESHALB SEHR WICHTIG.

### OPGELET:

DE VEILIGHEID VAN DI ATOESTEL IS SLECHTS DAN GEGARANDEERD ALS INDIEN DE VOLGENDE INSTRUCTIES STRIKT WORDEN TOEGEPAST; DAAROM MOET MEN ZE OOK BEWAREN.

### ATENCIÓN:

LA SEGURIDAD DEL APARATO SE GARANTIZA SOLO CUMPLIENDO CUIDADOSAMENTE LAS SIGUIENTES INSTRUCCIONES; POR ELLO, ES NECESARIO CONSERVARLAS.

### BEMÆRK:

SIKKERHEDEN VED BRUG AF ARMATURET KAN KUN GARANTERES, HVIS DISSE ANVISNINGER FØLGES; SØRG DERFOR FOR AT GEMME DEM.

### ADVARSEL:

SIKKERHETEN TIL DETTE APPARATET GARANTERES KUN HVIS DU OVERHOLDER DISSE INSTRUKSJONENE; HUSK Å OPPBEVARE DEM PÅ ET TRYGT STED.

### OBSERVERA!

UTRUSTNINGENS SÄKERHET KAN ENDAST GARANTERAS OM DESSA ANVISNINGAR RESPEKTERAS I DETALJ. SPARA DÄRFÖR DESSA ANVISNINGAR FÖR FRAMTIDA KONSULTATION.

### ВНИМАНИЕ:

МЫ ГАРАНТИРУЕМ БЕЗОПАСНУЮ ЭКСПЛУАТАЦИЮ ИЗДЕЛИЯ ТОЛЬКО ПРИ СОБЛЮДЕНИИ СЛЕДУЮЩИХ ИНСТРУКЦИЙ; С ЭТОЙ ЦЕЛЬЮ НЕОБХОДИМО СОХРАНИТЬ ДАННУЮ БРОШЮРУ.

### 警告:

为确保该装置安全, 请遵守操作指示; 并于安全场所放置。

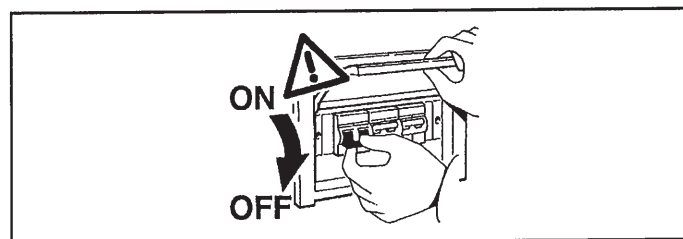

- I Per altezza di installazione diverse da quelle previste a catalogo, nel calcolo della spinta del vento fare riferimento alla tabella.  
 N.B.: DURANTE L'INSTALLAZIONE DEL SISTEMA "MAXIWOODY COMPACT" RISPETTARE SCRUPolosAMENTE LE NORME IMPIANTISTICHE NAZIONALI VIGENTI.
- GB When installing the poles at different heights to those shown in the catalogue, remember to refer to table when calculating the wind force.  
 N.B.: WHEN INSTALLING THE "MAXIWOODY COMPACT" SYSTEM, MAKE SURE ALL CURRENT NATIONAL REGULATIONS RELATING TO INSTALLATION ARE OBSERVED.
- F Pour des hauteurs d'installation autres que celles prévues dans le catalogue, consultez le tableau lors du calcul de la poussée du vent.  
 N.B.: LORS DE L'INSTALLATION DU SYSTÈME "MAXIWOODY COMPACT" VEUILLEZ RESPECTER RIGOREUSEMENT LES NORMES EN VIGUEUR EN LA MATIÈRE DANS LEPAYS.
- D Für Installationshöhen, die von denen im Katalog vorgesehenen abweichen, sich bei der Berechnung des Winddruckes an die Tabelle halten.  
 N.B.: BEACHTEN SIE BEI DER INSTALLATION DES SYSTEMS "MAXIWOODY COMPACT" UNBEDINGT DIE IM LAND GELTENDEN ANLAGETECHNISCHEN VORSCHRIFTEN.
- NL Voor hoogten die verschillend zijn van degenen aangegeven in de catalogue, raadpleegt men tabel voor het berekenen van de windkracht.  
 N.B.: BIJ HET INSTALLEREN VAN HET "MAXIWOODY COMPACT" SYSTEEM MOET U DE GELDENDE NATIONALE INSTALLATIENORMEN STRIKT NALEVEN.
- E Cuando las alturas de instalación son diferentes de las que se han previsto en catálogo, en el cálculo de la fuerza/empuje del viento buscar referencia en tabella.  
 NOTA: DURANTE LA INSTALACIÓN DEL SISTEMA "MAXIWOODY COMPACT" RESPETAR ESCRUPolosAMENTE LAS NORMAS NACIONALES DE INSTALACIÓN EN VIGOR.  
 Ved andre installationshøjder end de foreskrevne i kataloget henvises til tabellen vedrørende beregning af vindstyrke.
- DK N.B.: UNDER INSTALLATION AF "MAXIWOODY COMPACT" SYSTEMET SKAL MAN NØJE OVERHOLDE DE GÆLDENDE REGLER FOR DISSE ANLÆG.  
 For andre installationshøjder enn de som beskrives i katalogen, se tabellen for beregning av vindkraften.
- N N.B.: UNDER INSTALLASJON AV SYSTEMET "MAXIWOODY COMPACT" MÅ DE NASJONALE ANLEGGSFORSKRIFTENE OVERHOLDES NØYE.  
 För andra installationshöjder än de som förutses i katalogen, hänvisas till tabellen för beräkningen av vindtrycket.
- S OBS! UNDER INSTALLATIONEN AV SYSTEMET "MAXIWOODY COMPACT" SKA GÄLLANDE NATIONELLA INSTALLATIONSFÖRESKRIFTER RESPEKTERAS I DETALJ.

RUS Для высоты установки, отличающейся от указанной в каталоге, при расчете ветрового усилия ссылаться на таблицу.  
 ПРИМЕЧАНИЕ: В ПРОЦЕССЕ МОНТАЖА СИСТЕМЫ " MAXIWOODYCOMPACT " СТРОГО СОБЛЮДАЙТЕ НАЦИОНАЛЬНЫЕ ДЕЙСТВУЮЩИЕ НОРМАТИВЫ ПО ЭЛЕКТРОПРОВОДКЕ.

CN 如果安装高度和预定的不一样, 请参考图表计算风力  
 注意: 在安装 " MAXIWOODY COMPACT " 请遵守设备的安装规定

DIMENSIONI, PESO E SUPERFICIE DI MASSIMO INGOMBRO, DELLA COMPOSIZIONE COMPLETA DI ACCESSORI.

MAXIMUM SIZE, WEIGHT AND AREA OF THE COMPOSITION COMPLETE WITH AND CESSORIES.

DIMENSIONS, POIDS ET SURFACE MAXIMUM D'ENCOMBREMENT DE LA COMPOSITION AVEC ACCESSOIRES.

ABMESSUNGEN, GEWICHT UND GRÖSSTE FLÄCHE FÜR DIE KOMPLETT MIT ZUBEHÖR KOMPOSITION.

MAXIMUM AFMETINGEN, GEWICHT EN OPPERVLAKTE VAN DE COMPOSITIE, COMPLEET MET ACCESSOIRES.

DIMENSIONES, PESO Y SUPERFICIE MAXIMA DE OCUPACION, DEL CNUJUNTO EQUIPADO CON ACCESORIOS.

MAKS. MÅL, VÆGT OG OVERFLADE AF DEN SAMLEDE INSTALLATION INKL. TILBEHØR.

MAKSIMAL STØRRELSE, VEKT OG OMRÅDE PÅ SAMMENSETNINGEN MED TILBEHØR.

MÅTT, VIKT OCH MAX. YTTRE MÅTT FÖR UTFÖRANDET FÖRSETT MED TILLBEHÖR.  
 РАЗМЕРЫ, ВЕС И МАКСИМАЛЬНО ЗАНИМАЕМАЯ ПЛОЩАДЬ КОНСТРУКЦИИ, УКОМПЛЕКТОВАННОЙ ВСПОМОГАТЕЛЬНЫМИ УСТРОЙСТВАМИ.

合成物最大尺寸、重量和面积, 包括附件。

ART.	PESO WEIGHT POIDS GEWICHT GEWICHT PESO VÆGT VEKT VIKT BEC 重量 ( Kg )	Dimensioni - Dimensions Dimensions - Abmessungen Afmetingen - Dimensions - Mål - Mål - Mått Размеры 尺寸 a x b x h (m)	Superficie - Surface Surface - Oberfläche Oppervlak - Superficie Overflade - Overflate Yta Поверхность 面积 b x h (mq)
6136 - 6137 - 6138 6139 - 6140 - 6141 6142 - 6143	5,5	0,260 x 0,260 x 0,319	0,08294
		0,260 x 0,260 x 0,263	0,06838
		0,260 x 0,260 x 0,319	0,08294
6144 - 6145	5,2	0,260 x 0,260 x 0,263	0,06838
		0,260 x 0,260 x 0,319	0,08294
6146* - 6147 6148* - 6149 6150* - 6151	5,2	0,260 x 0,260 x 0,263	0,06838

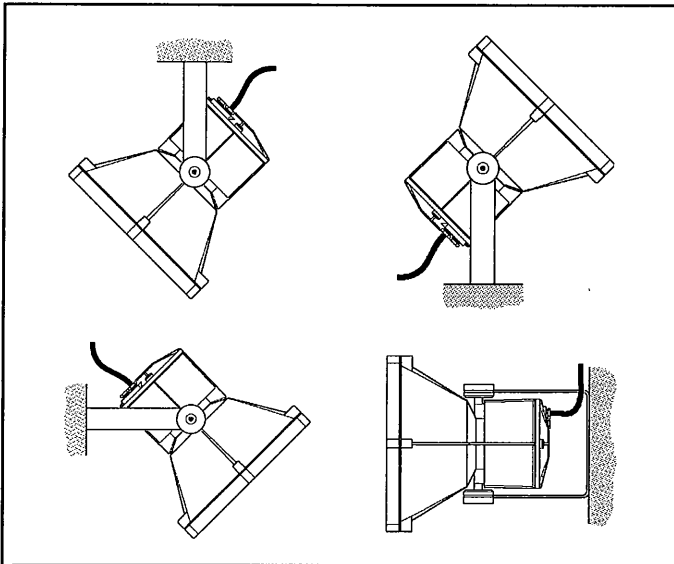

"CITYWOODY"

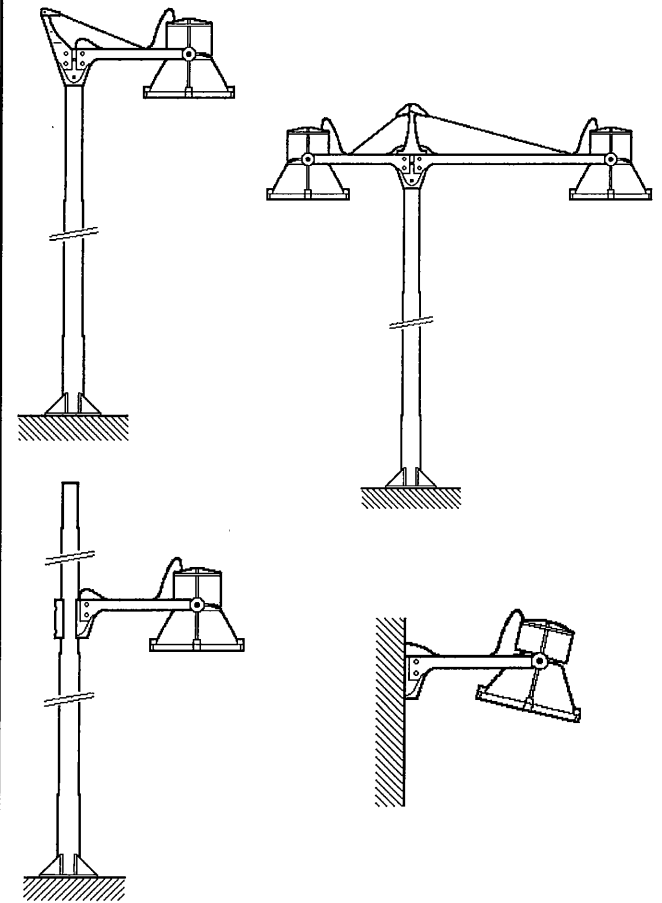

"MULTIWOODY"

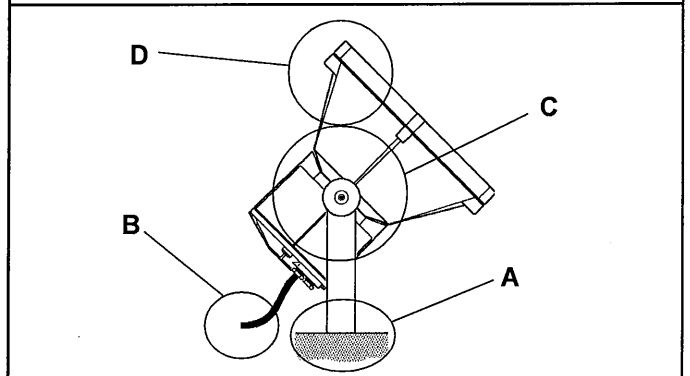
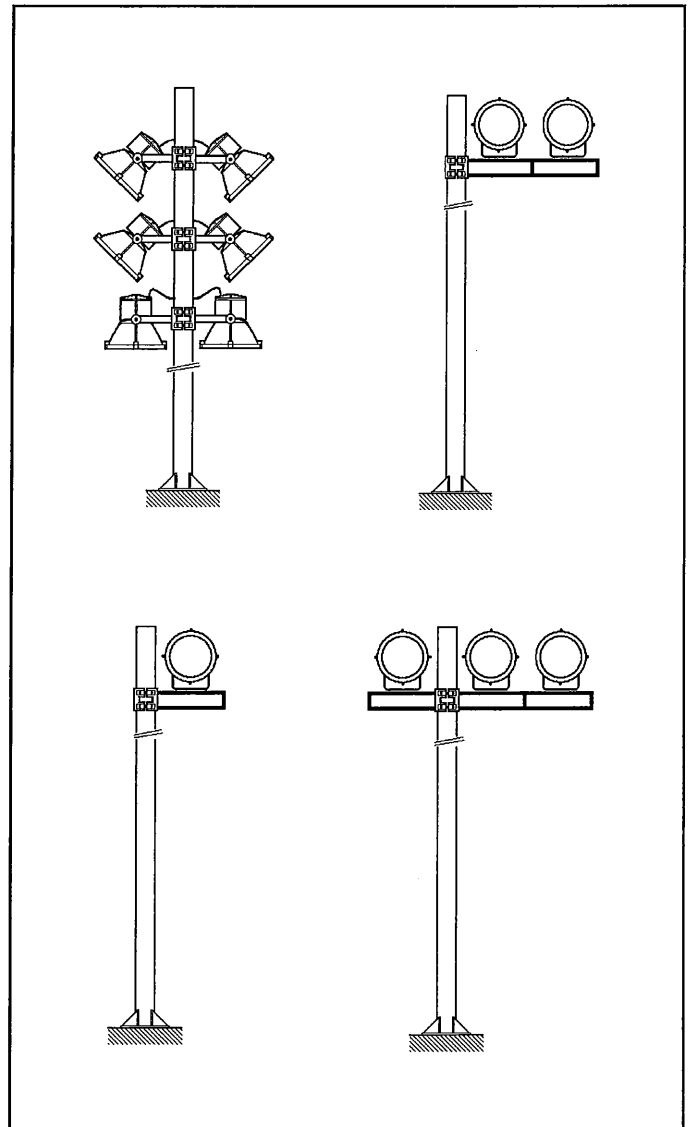
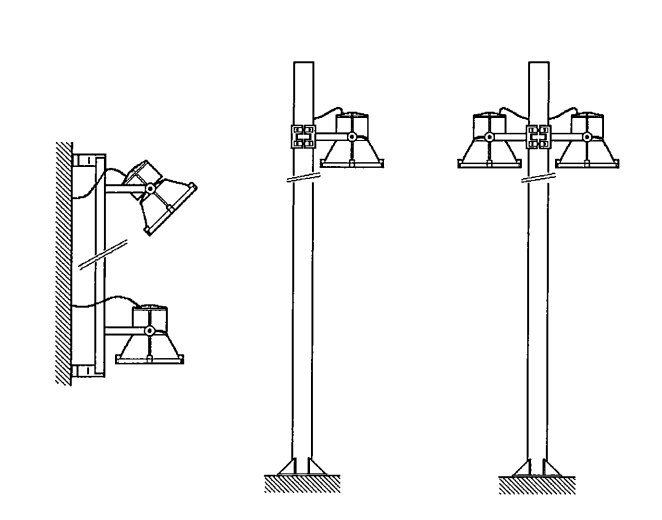

- I Per l'installazione dei proiettori sui sistemi citywoody, framewoody e multiwoody fare riferimento al foglio istruzioni relativo.
- GB For the installation of projectors on the citywoody, framewoody and multiwoody systems, please refer to the relevant instruction sheet.
- F Pour l'installation des projecteurs sur les systèmes citywoody, framewoody et multiwoody, se reporter à la feuille d'instructions correspondante.
- D Zur Installation der Strahler an die Systeme Citywoody, Framewoody und Multiwoody halten Sie sich bitte an die jeweils entsprechende Bedienungsanweisung.
- NL Voor het installeren van de spots op de systemen citywoody, framewoody en multiwoody moet u zich wenden tot het betreffende instructieblaadje.
- E Para informaciones sobre la instalación de los proyectores en los sistemas Citywoody, Framewoody y Multiwoody ver la hoja de instrucciones.
- DK Se den pågældende installationsvejledning for installation af projektører på systemerne citywoody, framewoody og multiwoody.
- N För installation av projektorene på citywoody-, framewoody- og multiwoody-systemer, vennligst se tilhørende instruksjonsark.
- S För installationen av strålkastarna på systemen citywoody, framewoody och multiwoody, se respektive instruktionsblad.
- RUS Порядок монтажа прожекторов в системы citywoody, framewoody и multiwoody см. в соответствующих инструкциях.
- CN 对于投光灯系列如citywoody, framewoody, 和multiwoody的安装可参照说明。

A

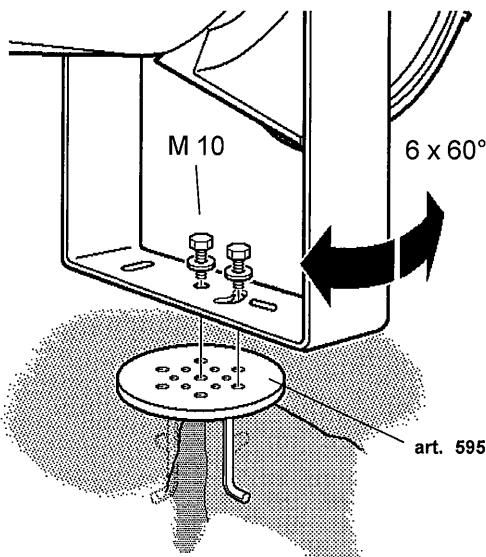
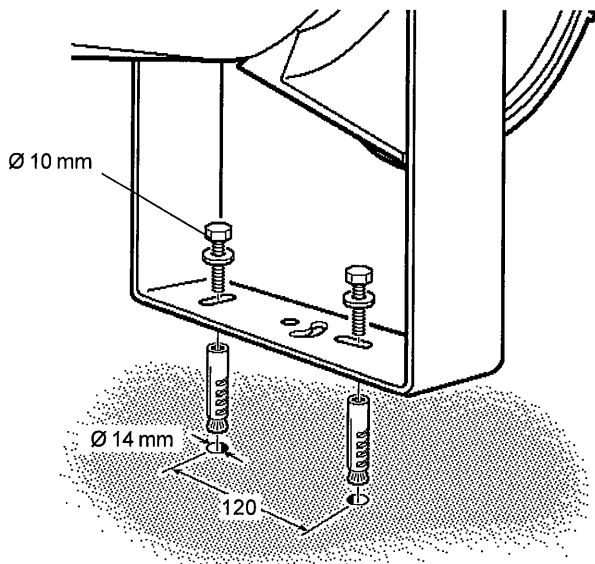

B

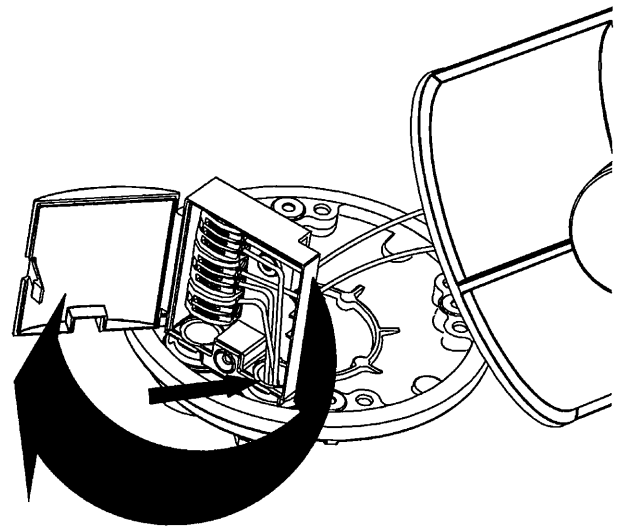
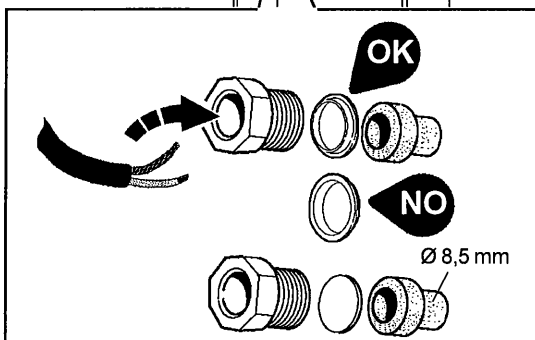
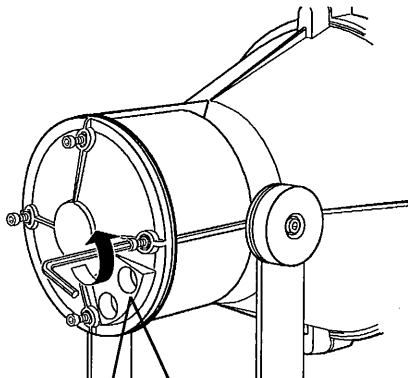

- I Per esigenze di collaudo, il prodotto è stato munito dei cavi indicati in figura.  
N.B.: Asportare tali cavi prima di effettuare il cablaggio del prodotto.
- GB In order to test the product, it was fitted with the cables indicated in the figure.  
N.B.: Remove these cables before wiring the product.
- F Pour des nécessités d'essai, le produit est fourni avec les câbles indiqués dans la figure.  
N.B.: Enlevez ces câbles avant d'effectuer le câblage du produit.
- D Aufgrund von Prüfungsanforderungen wurde das Produkt mit den auf der Abbildung ersichtlichen Kabeln bestückt.  
N.B.: Diese Kabel sind vor der Verkabelung des Produkts abzunehmen.
- NL Zoals voor de keuring vereist is het product voorzien van de in de afbeelding aangegeven kabels.  
N.B.: Verwijder deze voordat u het product gaat bedraden.
- E Debido a exigencias de ensayo, el producto ha sido provisto de los cables indicados en la figura.  
NOTA: Extraer dichos cables antes de realizar el cableo del producto.
- DK Med henblik på afprøvning er produktet forsynet med ledninger, som vist i figuren.  
N.B.: Disse ledninger skal fjernes, inden produktet tilsluttes.
- N For å kunne teste produktet, ble dette monteret med kablene som indikeres på figuren.  
N.B.: Fjern disse kablene før produktet installeres.
- S På grund av provkörnings-skäl har produkten försellets med kablar som indikeras i figuren.  
OBS! Ta bort dessa kablar innan ledningsdragningen för produkten görs.
- RUS Для тестирования прибор оснащен проводами, показанными на схеме.  
ПРИМЕЧАНИЕ: Отсоедините эти провода перед монтажом кабелепроводки при бора.
- CN 为检测产品，产品配备了图中所示的电缆。  
注意：为产品配线前，拆掉这些电缆。

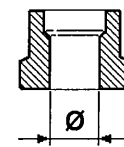
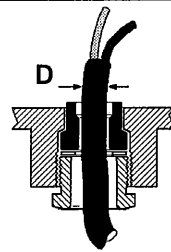

D ( mm )	Ø ( mm )
7,0 + 10,0	8,5
10,0 + 12,5	11
12,5 + 14,5	13,5
14,5 + 16,0	15,5

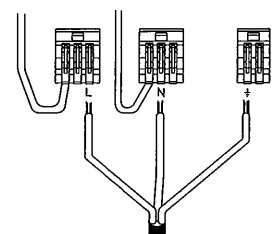
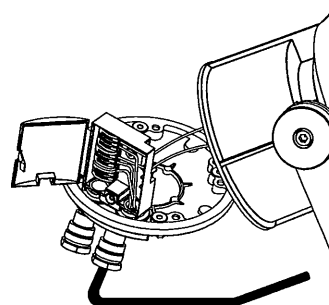



I Evitare che il peso del cavo o sue trazioni accidentali gravino sul prodotto.  
\*: Non sottoporre a trazioni superiori agli 80 N.

**GB** The cable weighing on the product or being accidentally tugged may cause damage to the product. Avoid both.  
(\*): Do not subject to tugs greater than 80 N.

F Evitez que le poids du câble ou ses tractions accidentelles grèvent sur le produit.  
(\*): Ne pas soumettre à des tractions dépassant 80 N.

D Achten Sie darauf, dass das Gewicht des Kabels oder eventuell auf dieses einwirkende, plötzliche Zugkräfte die Leuchte nicht belasten.  
(\*): Vermeiden Sie eine Zugkraft von über 80 N.

NL Vermijd dat het gewicht van de kabels of accidentele tracties het product belasten.  
(\*): Onderwerp ze niet aan een tractie die hoger is dan 80 N.

E Evitar cargar el peso del cable o sus tracciones accidentales sobre el producto.  
(\*): No someter a tracciones superiores a 80 N.

DK Undgå, at produktet belastes af vægten fra ledningen eller utilsigtede trækpåvirkninger.  
(\*): Forbindelsen må ikke udsættes for trækpåvirkninger på over 80 N.

N Kabelvekt på produktet eller ved å bli utilsikket strukket kan forårsake skade på produktet. Unngå begge.  
(\*): Ikke utsett for drakrefter som er større enn 80 N.

S Undvik att kabelns vikt eller dess dragspänning sliter på utrustningen.  
(\*): Utsätt dem inte för dragkrafter över 80 N.

RUS Избегайте, чтобы вес кабеля или его случайного натяжение оказывали нагрузку на прибор.  
(\*): Не подвергать натяжению с усилием более 80 Н.

CN 电缆压在产品上或偶然拖拉可能会导致产品损坏。皆应避免。  
(\*): 请勿使其受大于的80N的拖曳力。

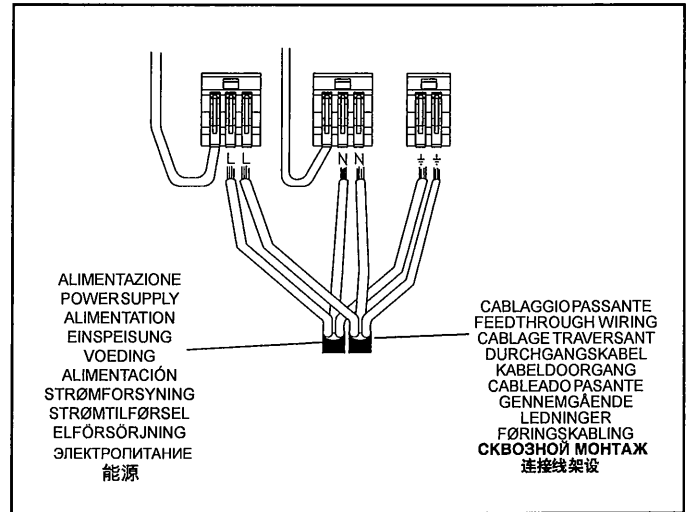

ART.	Power Factor	Absorbed current	Voltage/frequency
6136 - 6139	>0.95	0.19 A	220-240V~/50-60Hz
6140 - 6143	>0.95	0.36 A	220-240V~/50-60Hz
6144	>0.95	0.09 A	220-240V~/50-60Hz
6145	>0.95	0.21 A	220-240V~/50-60Hz

- I Collegando i proiettori in parallelo, utilizzare i cavi con sezione 4 mm<sup>2</sup> solamente per alimentare il primo proiettore della linea.  
\*: Non sottoporre a trazioni superiori agli 80 N.
- GB** When the projectors are connected in parallel, use cables with a cross section of 4 mm<sup>2</sup> only to supply the first projector in the line.  
(\*): Do not subject to tugs greater than 80 N.
- F Pour relier les projecteurs en parallèle, n'utilisez les câbles de 4 mm<sup>2</sup> de section que pour alimenter le premier projecteur de la ligne.  
(\*): Ne pas soumettre à des tractions dépassant 80 N.
- D Bei einer Parallelschaltung der Strahler sind die Kabel mit einem Durchmesser von 4 mm<sup>2</sup> nur für den Anschluss des ersten Strahlers zu verwenden.  
(\*): Vermeiden Sie eine Zugkraft von über 80 N.
- NL Bij het parallel aansluiten van de spotlights moeten de kabels met doorsnee 4 mm<sup>2</sup> alleen gebruikt worden voor de stroomvoorzorging van het eerste spotlight van de lijn.  
(\*): Onderwerp ze niet aan een tractie die hoger is dan 80 N.
- E Para la conexión en paralelo de los proyectores utilizar solamente cables de sección 4 mm<sup>2</sup> para alimentar el primer proyector de la línea.  
(\*): No someter a tracciones superiores a 80 N.
- DK Ved parallelforbindelse af projektørerne skal man kun bruge ledninger med et snit på 4 mm<sup>2</sup> til forsyning af den første projektør på linjen.  
(\*): Forbindelsen må ikke udsættes for trækpåvirkninger på over 80 N.
- N Når projektorene er tilkøplet i parallell, bruk kablene med tverrsnitt på 4 mm<sup>2</sup> kun til å forsyne den første projektoren i linjen.  
(\*): Ikke utsett for drakrefter som er større enn 80 N.
- S Vid parallellanslutning av strålkastarna, ska kablarna med ett tvärsnitt på 4 mm<sup>2</sup> endast användas för att mata den första strålkastaren på linjen.  
(\*): Utsätt dem inte för dragkrafter över 80 N.
- RUS При параллельном подключении прожекторов используйте провода сечением 4 мм<sup>2</sup> только для запитывания первого прожектора на линии.  
(\*): Не подвергать натяжению с усилием более 80 Н.
- CN 当射灯并联时，仅能使用横截面为4 mm<sup>2</sup>的电缆为该排的第一个射灯供电。  
(\*): 请勿使其受大于的80N的拖曳力。

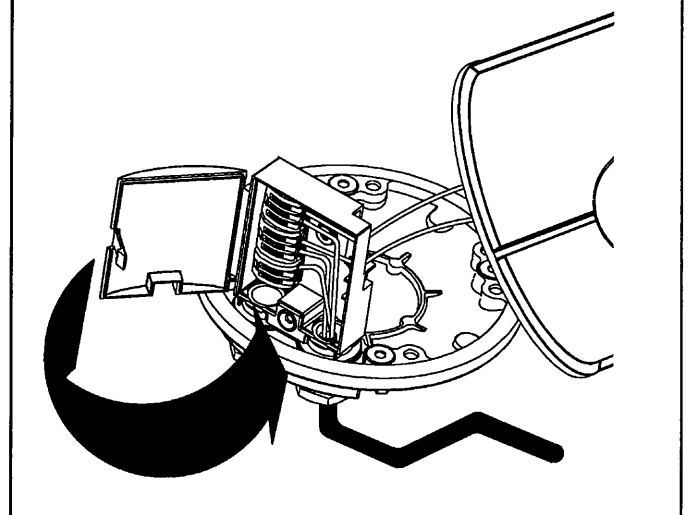

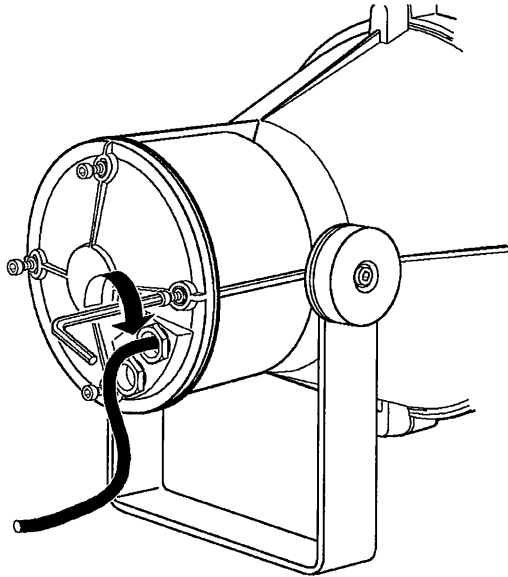

art. 6136 - 6137 - 6138 - 6139 - 6140 - 6141 - 6142 - 6143 - 6144  
6145 - 6146\* - 6147 - 6148\* - 6149 - 6150\* - 6151

I I proiettori hanno un dispositivo di protezione termica. In caso di surriscaldamento (guasto) si interrompe automaticamente il funzionamento del prodotto.  
N.B.: Prima della riaccensione, verificare la causa del guasto.

GB The floodlights are equipped with a thermal protection device. In the event that the fixture overheats (malfunctions), the fixture is automatically turned off.  
N.B.: Before turning the fixture on again, determine the cause of the problem.

F Les projecteurs ont un dispositif de protection thermique. En cas de surchauffe (panne), le fonctionnement est automatiquement interrompu.  
N.B.: Avant rallumage, vérifiez la cause de la panne.

D Die Strahler verfügen über eine Thermoschutz-Vorrichtung. Im Falle eines Überhitzens (Fehlfunktion) wird der Betrieb der Leuchte automatisch unterbrochen.  
N.B.: Vor einem erneuten Einschalten, ist der Grund der Fehlfunktion festzustellen.

NL De projectors hebben een hittebeveiliging. Bij oververhitting (storing) wordt het functioneren automatisch gestopt.  
N.B.: Zoek naar de oorzaak van de storing voordat u hem weer aansteekt.

E Los proyectores tienen un dispositivo de protección térmica. En caso de sobrecalentamiento (avería) el funcionamiento se detiene automáticamente.  
NOTA: Antes de encender otra vez el aparato, examinar la causa de avería.

DK Projektorene er udstyret med en varmesikring. Ved overophedning (fejl) afbrydes de automatisk.  
N.B.: Inden de tændes igen, skal man finde årsagen til fejlen.

N Armaturene har en innretning for termisk beskyttelse. I tilfelle overoppheting (feil) avbrytes produktets drift automatisk.  
N.B.: Før det tennes igjen må årsaken til feilen finnes.

S Projektorema har ett överhettningsskydd. Vid överhettning (fel) avbryts automatiskt produktens funktion.  
OBS! Kontrollera felet innan projektorn åter sätts på.

RUS Проекторы укомплектованы терморле. В случае перегрева (неисправности) прибор автоматически отключается.  
ПРИМЕЧАНИЕ: Перед его повторным включением проверьте причину неисправности.

CN 泛光灯具备防热保护装置。如果过热或者出现故障时，灯具就会自动停止运行。  
注意：在重新开启之前，检查故障的原因。

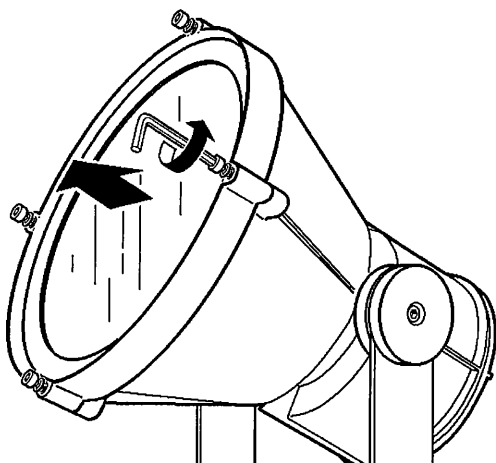

I Per agevolare l'asportazione della cornice "C", allentare il dado "F".  
N.B.: Dopo l'installazione o l'eventuale manutenzione, assicurarsi che il dado sia serrato a fondo per garantire il grado di protezione indicato.

GB Loosen nut "F" to facilitate the removal of frame "C".  
N.B.: After installation or any necessary maintenance procedures have been carried out, make sure that the nut is fully tightened so as to guarantee the stated degree of protection.

F Pour retirer plus facilement le cadre "C", desserrer l'écrou "F".  
N.B.: Après l'installation du produit ou après toute opération d'entretien, s'assurer que l'écrou est vissé à fond pour garantir l'indice de protection indiqué.

D Zum leichteren Abnehmen des Rahmens "C", lösen Sie die Mutter "F".  
N.B.: Achten Sie nach der Installation oder der eventuellen Wartung darauf, dass die Mutter wieder gut angezogen wird, um den angezeigten Schutzgrad zu gewährleisten.

NL Voor een gemakkelijker verwijdering van de lijst "C" draait u de moer "F" los.  
N.B.: Na de installatie of het eventuele onderhoud dient u zich ervan te verzekeren dat de moer goed is vastgedraaid om de aangegeven beschermingsgraad te kunnen garanderen.

E Para facilitar la extracción del marco "C", aflojar el tuerca "F".  
N.B.: Después de la instalación o el mantenimiento, controlar que la tuerca esté ajustada a fondo para garantizar el grado de protección indicado.

N For å forenkle transport av rammen "C", løsne mutteren "F".  
N.B.: Etter installasjon eller eventuelt vedlikehold, kontrollere at mutteren er strammet skikkelig til for å sikre angitt vernegrad.

DK For nemmere at kunne afmontere rammen "C", kan man løsne møtrikken "F".  
N.B.: Efter installation eller eventuel vedligeholdelse, skal man sørge for, at møtrikken spændes i bund, for at sikre, at den angivne beskyttelsesgrad overholdes.

S Lossa på muttern F för att underlätta borttagningen av ramen C.  
OBS! Efter installationen eller eventuellt underhåll, försäkra dig om att muttern har dragits åt till botten för att garantera angiven skyddsgrad.

RUS Для более легкого съема рамки «С» отвинтите гайку "F".  
ПРИМЕЧАНИЕ: После монтажа или возможного тех. обслуживания проверьте, чтобы гайка была закручена до упора для обеспечения указанного класса электробезопасности.

CN 为了方便拆除"C"框，拧松"F"螺母。  
注意事项：在安装或者万一进行的检修之后，为了保证指定的保护级别，确认螺母已经被拧紧至深处。

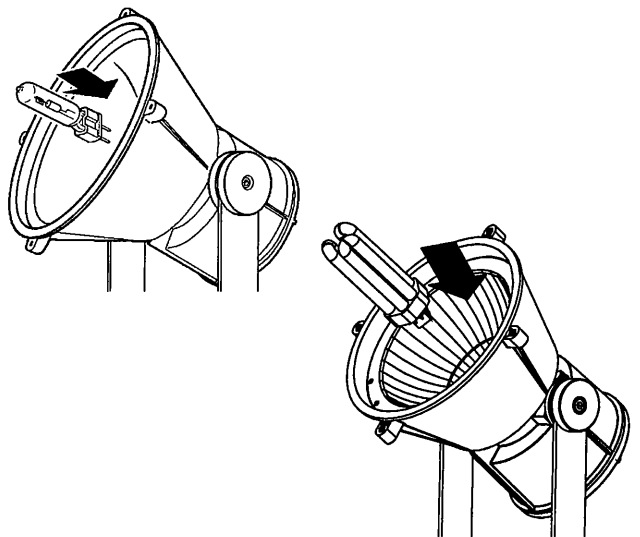
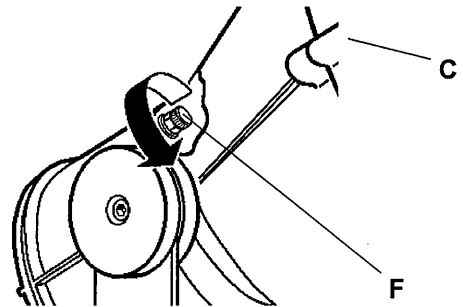

art. 6136 - 6137 - 6138 - 6139 - 6140 - 6141 - 6142 - 6143 - 6144  
6145

I N.B.: Assicurarsi che la lampada sia inserita nella sede del portalampada fino in fondo.

GB N.B.: Make sure that the lamp is properly inserted all the way into the lamp holder.

F N.B.: Assurez-vous que la lampe soit insérée à fond dans la douille.

D N.B.: Vergewissern Sie sich bitte, daß die Lampe fest in die Lampenhalterung eingeschraubt ist.

NL N.B.: Controleer dat de lamp goed is aangedraaid in de lamphouder.

E NOTA: Comprobar que la bombilla ha sido enroscada en el portalámparas hasta el tope.

DK N.B.: Kontrollér, at lyskilden sidder korrekt i fatningen og er helt i bund.

N N.B.: Påse at lampen er riktig innsatt helt inn i lampholderen.

S OBS! Försäkra dig om att lampen är insatt ordentligt i botten i lamphållarens säte.

RUS ПРИМЕЧАНИЕ: Проверьте, чтобы лампа была вставлена в гнездо лампового патрона до упора.

CN 注意：确保光源正确插入灯座。

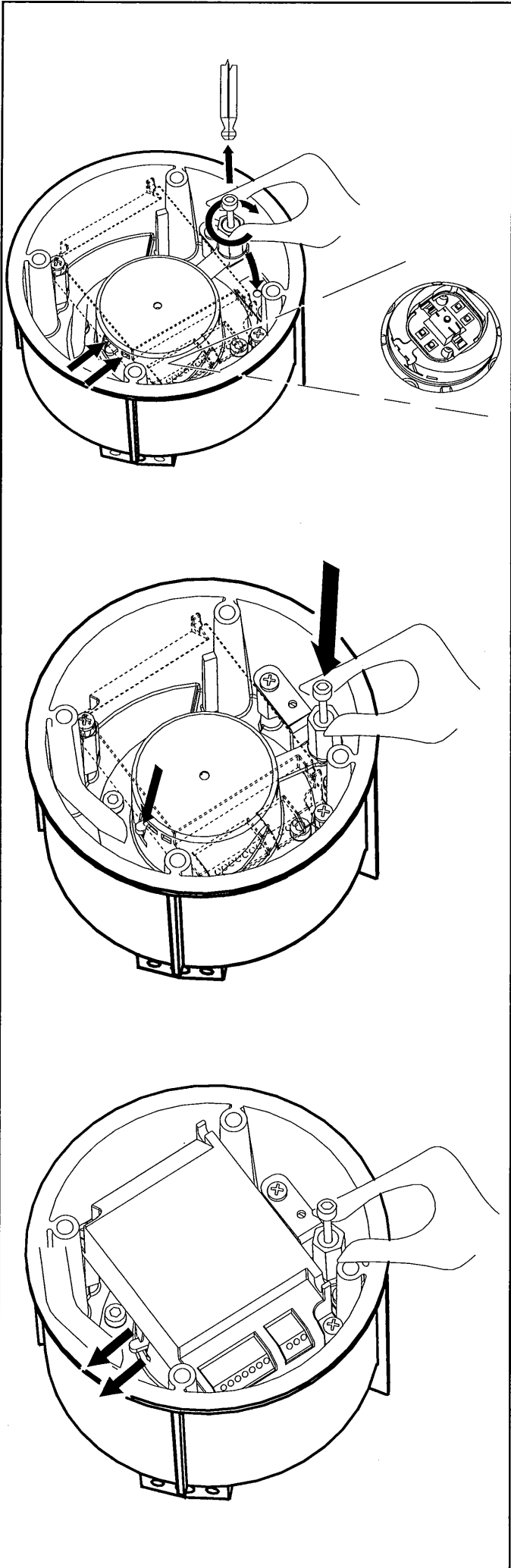

art. 6145  
TC-TEL 26W

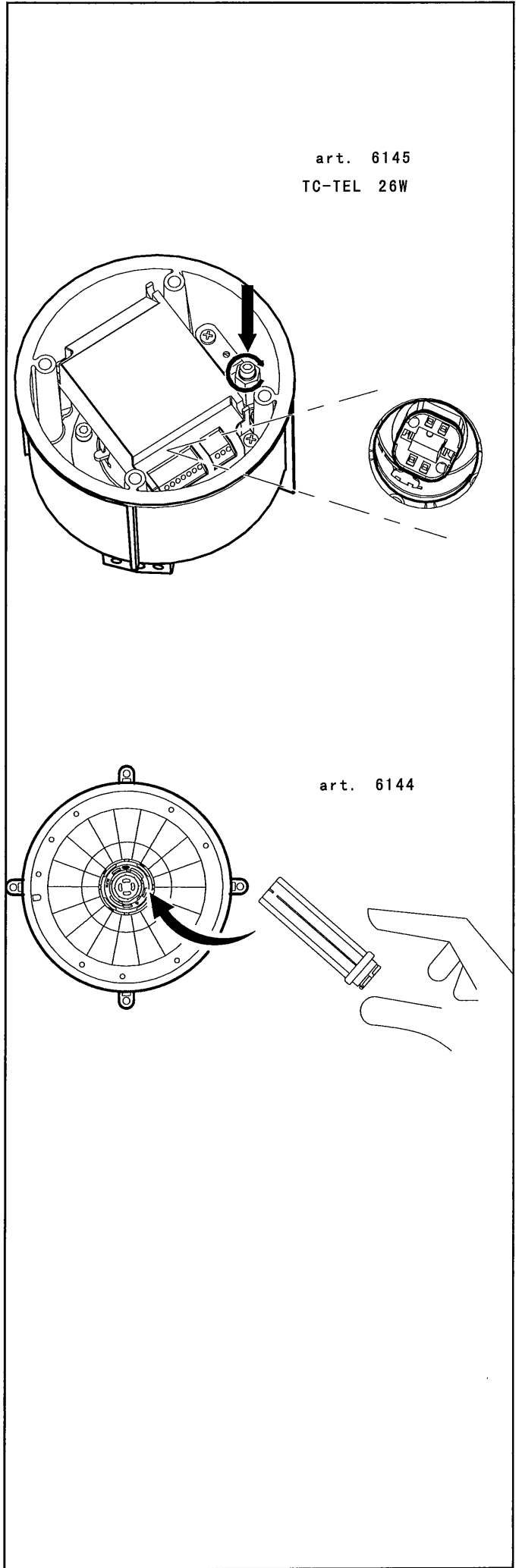

art. 6144

ART.	LAMPADA - LAMP - LAMPE LAMPE - LAMP - LÁMPARA LYSKILDE - LAMPE - LAMPA ЛАМПА 光源	
6136	PHILIPS"CDM-T"35	OSRAM"HCI-T"35
6137	PHILIPS"CDM-T"35	OSRAM"HCI-T"35
6138	PHILIPS"CDM-T"35	OSRAM"HCI-T"35
6139	PHILIPS"CDM-T"35	OSRAM"HCI-T"35
6140	PHILIPS"CDM-T"70	OSRAM"HCI-T"70
6141	PHILIPS"CDM-T"70	OSRAM"HCI-T"70
6142	PHILIPS"CDM-T"70	OSRAM"HCI-T"70
6143	PHILIPS"CDM-T"70	OSRAM"HCI-T"70
6144	PHILIPS"PL-R"14/17	
6145	PHILIPS"PL-T"26/32	OSRAM"DULUX-C"26/32
	PHILIPS "PL-T TOP" 42	

I Le prestazioni fotometriche dichiarate a catalogo sono garantite usando le lampade indicate in figura.

GB The photometric performance indicated in the catalogue is guaranteed when using the shown in the figure.

F Les performances photométriques reportées dans notre catalogue ne sont atteintes qu'en montant les lampes indiquées (voir figure).

D Die im Katalog angegebenen photometrischen Leistungen werden bei Einsatz der in 'der Abbildung veranschaulichten Lampen gewährleistet.

NL De in de catalogus vermelde fotometrische prestaties worden gegarandeerd als de lampen worden gebruikt die in de afbeelding zijn aangegeven.

E Las prestaciones fotométricas que declara el catálogo se garantizan al utilizar las lámparas indicadas en figura.

DK Den angivne lysnormale ydelse i kataloget garanteres, hvis man bruger de angivne lysstofrør, som vist i figuren.

N Den fotometriske ytelsen som indikeres i katalogen garanteres ved bruk av viste lamper.

S Den fotometriska kapaciteten som uppges i katalogen garanteras under förutsättning att lamporna som indikeras i figuren används.

RUS Фотометрические характеристики, указанные в каталоге, гарантируются в случае использования ламп, указанных на схеме.

CN 仅按图示使用时, 才能保证产品目录里显示的配光性能。

art. 6139 - 6143

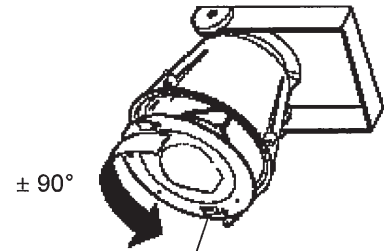
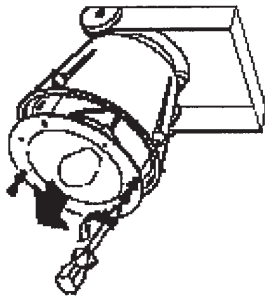

± 90°

STRADA - STREET  
STRASSE 街道  
↑

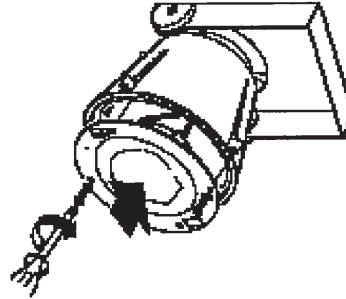

STRADA - STREET  
STRASSE 街道  
↑

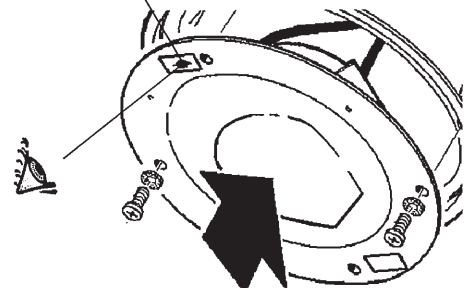

- I Il prodotto illumina correttamente solo se l'etichetta è orientata verso la strada.
- GB The fitting illuminates correctly only if the label is facing towards the street.
- F Le produit n'éclaire correctement que si l'étiquette est tournée vers la route.
- D Nur wenn das Etikett in Richtung Strasse zeigt, wird eine korrekte Beleuchtung erzielt.
- NL Het product verlicht alleen op de juiste wijze als het etiket naar de straat toe is gedraaid.
- E El producto ilumina correctamente sólo si la etiqueta está dirigida hacia la carretera.
- DK Produktets belysning bliver kun korrekt, hvis etiketten vender mod vejen.
- N Armaturen tennes riktig kun hvis merket vender mot gaten.
- S Utrustningen belyses endast korrekt om etiketten är riktad mot vägen.
- RUS Светильник правильно освещает, только если его этикетка обращена в сторону дороги.
- CN 仅在标签朝向街道的前提下灯具才能提供正确照明。

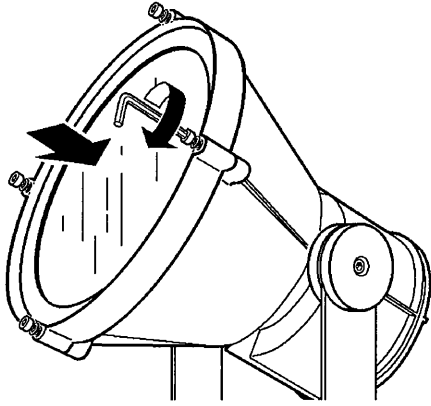

C

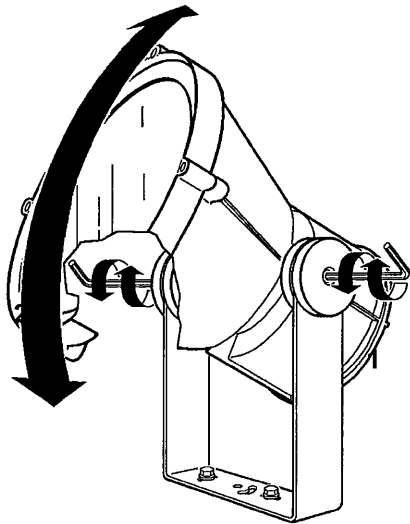

3

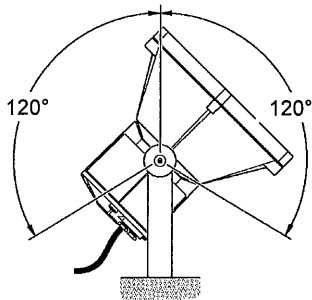

D

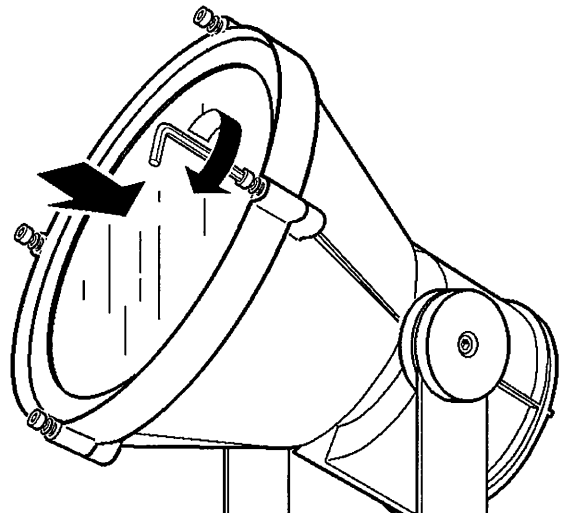
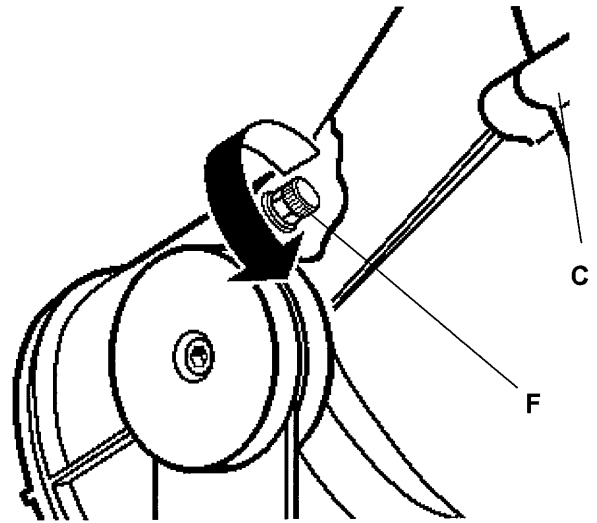
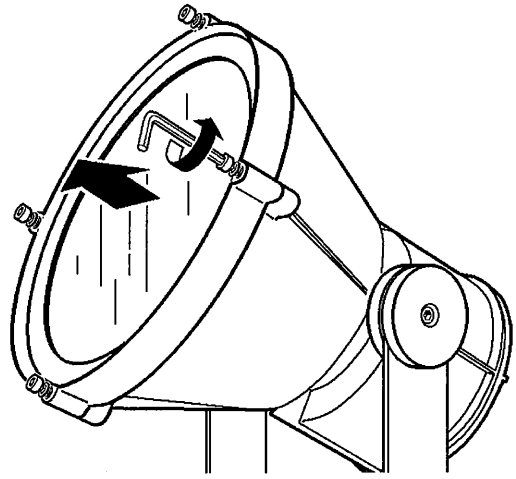



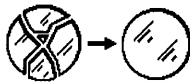

- I Gli apparecchi muniti di schermo di protezione non possono essere utilizzati senza di esso; nel caso sia danneggiato lo si deve sostituire prima del riutilizzo dell'apparecchio, come indicato dal simbolo qui raffigurato, effettuando la richiesta direttamente al costruttore, citando l'articolo sul quale è impiegato.  
**Attenzione agli oggetti deteriorabili dai raggi U.V. .**
- GB The luminaires fitted with a protective screen cannot be used without it. If it gets damaged, it must be replaced ( as shown in the figure ) before the fixture can be used again. The part must be ordered directly from the manufacturer, and the part number for the fixture on which it is used must also be supplied.  
**Be careful of the objects that deteriorate when exposed to UV rays.**
- F Les appareils montant un écran de protection ne peuvent pas être utilisés sans ce dernier. S'il est endommagé, il faut le remplacer avant de réutiliser l'appareil, comme indiqué par le symbole reporté ici-même en le commandant directement au fabricant et en indiquant l'article sur lequel il est monté.  
**Attention aux objets craignant les rayons U.V.**
- D Die mit einem Schutzschirm ausgerüsteten Leuchten können ohne diesen nicht in Betrieb genommen werden; sollte er beschädigt sein, muß er ersetzt werden, bevor die Leuchte erneut zum Einsatz kommt, wie auf dem hier abgebildeten Symbol veranschaulicht. Fordern Sie diesen direkt beim Hersteller an, wobei der Artikel anzugeben ist, für den der Schutzschirm benötigt wird.  
**Vorsicht bei Artikeln, die durch UV-Strahlen beschädigt werden könnten.**
- NL De apparaten voorzien van een protectiescherm kunnen niet zonder dit scherm gebruikt worden; mocht het scherm beschadigd zijn dan moet het vervangen worden voordat u het apparaat weer gebruikt, zoals aangegeven door het hier afgebeelde symbool; bestel het scherm rechtstreeks bij de fabrikant met opgave van het artikel waarop het wordt aangebracht.  
**Wees voorzichtig met voorwerpen die door de ultraviolette stralen bedorven kunnen worden.**
- E Los aparatos munitos de pantalla protectora no pueden ser utilizados sin ella; en el caso en que la pantalla fuera dañada, se la debe sustituir antes de volver a utilizar el aparato, tal como lo indica el símbolo aquí representado, efectuando el pedido directamente al constructor y citando el artículo en el cual ha sido aplicada.  
**Cuidado con los objetos deteriorables por los rayos ultravioletas.**
- DK Armaturer med beskyttelsesskærm må ikke anvendes uden skærmen. Hvis skærmen beskadiges, skal den udskiftes, inden armaturet tages i brug, som angivet med det viste symbol. Kontakt fabrikanten direkte, og oplys om produktet, som skærmen skal anvendes på.  
**Vær opmærksom på genstande, der kan nedbrydes af U.V. stråler.**
- N Lysarmaturene som er monteret med en verneskjerm kan ikke brukes uten denne. Hvis den blir ødelagt, må den skiftes ut (slik som vist på figuren) før armaturen kan brukes igjen. Delen må bestilles direkte fra produsenten, og delenummeret for armaturen der den skal brukes må også leveres.  
**Vær forsiktig med gjenstander som forringes ved eksponering for UV-stråler.**
- S Utrustning försedd med skyddsskärm kan inte användas utan denna skärm. Omskärmens skadas ska den bytas ut innan utrustningen används (se figuren intill). Beställ skärmen direkt av tillverkaren genom att uppgå på vilken artikel skärmen sitter.  
**Var försiktig med föremål som kan skadas av U.V.-strålar.**
- RUS Приборы, укомплектованные защитным экраном, не могут использоваться без него. В случае повреждения экрана не использовать прибор до замены экрана, как показа но приведенным здесь символом. Направьте запрос непосредственно производителю, указав тип изделия, на котором устанавливается экран.  
**Обращайте внимание на предметы, которые могут быть повреждены под воздействием УФ излучения.**
- CN 更换损坏的保护屏, 向生产商索要技术规格。请勿使用无保护屏的光源。  
**注意那些受紫外线照射易损坏的物品。**
- I Per l'installazione degli incassi consultare il foglio istruzioni relativo.
- GB For the installation of recessed fittings, please refer to the corresponding instruction sheet.
- F Pour l'installation des encastrés veuillez consulter la notice correspondante.
- D Zur Installation de Einbauleuchten halten Sie sich an die Angaben in der beigefügten Gebrauchsanweisung.
- NL Voor de installatie van de verzonken inbouw, zie het bijbehorende instructieblad.
- E Para la instalación de las luminarias empotrables véase la relativa hoja de instrucciones.
- DK Se den pågældende vejledning til installation af indbygningsselementer.
- N For installasjon av fordypningsarmaturer, vennligst se tilhørende instruksjonsark.
- S För att installera inbyggnadsutrymmena, se respektive instruktionsbladet.
- RUS Порядок монтажа встраиваемых приборов смотрите в соответствующих инструкциях.
- CN 安装嵌入装置时, 请参见对应说明表。

## Maxywoody compact

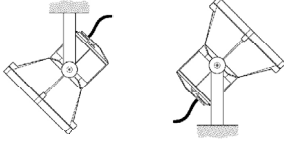

### تَحذِير :

لا يمكن ضمان سلامة هذا الجهاز إلا إذا التزمت بهذه التعليمات. يجب حفظها في مكان آمن.

### ATTENZIONE:

LA SICUREZZA DELL'APPARECCHIO E' GARANTITA SOLO CON L'USO APPROPRIATO DELLE SEGUENTI ISTRUZIONI; PERTANTO E' NECESSARIO CONSERVARLE.

### WARNING:

THE SAFETY OF THIS FIXTURE IS GUARANTEED ONLY IF YOU COMPLY WITH THESE INSTRUCTIONS; REMEMBER TO CONSERVE IN A SAFE PLACE.

### ATENCION:

LA SEGURIDAD DEL APARATO SE GARANTIZA SOLO CUMPLIENDO CUIDADOSAMENTE LAS SIGUIENTES INSTRUCCIONES; POR ELLO, ES NECESARIO CONSERVARLAS.

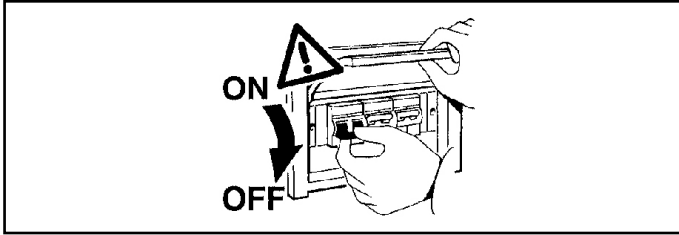

ع  
في حالة التركيب على ارتفاع يختلف عن الارتفاعات المحددة في الكتوج،  
يجب حساب قوة دفع الريح بناء على ما هو مبين في الجدول.  
ملاحظة: أثناء تركيب نظام «بلاتيا»، يجب التقيّد بنظم  
الأجهزة المحددة من قبل المجموعة الأوروبية

I Per altezze di installazione diverse da quelle previste a catalogo, nel calcolo della spinta del vento fare riferimento alla tabella.  
N.B.: DURANTE L'INSTALLAZIONE DEL SISTEMA "MAXYWOODY" RISPETTARE SCRUPolosAMENTE LE NORME IMPIANTISTICHE

GB When installing the poles at different heights to those shown in the catalogue, remember to refer to table when calculating the wind force.  
N.B.: ALWAYS FOLLOW SYSTEM STANDARDS WHEN INSTALLING THE "MAXYWOODY" SYSTEM.

E Cuando las alturas de instalación son diferentes de las que se han previsto en catálogo, en el cálculo de la fuerza/empuje del viento buscar referencia en tabella.  
NOTA: DURANTE LA INSTALACIÓN DEL SISTEMA "MAXYWOODY" RESPETAR ESCRUPulosAMENTE LAS NORMAS REFERIDAS AL MONTAJE.

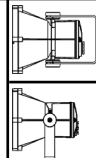
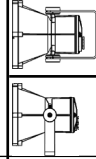
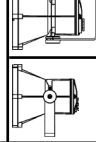
الصفيف ART.	الوزن Peso Weight Peso (Kg)	الأبعاد Dimensioni Dimensions Dimensiones a x b x h (m) م	السطح Superficie Surface Superficie b x h (mq) م <sup>2</sup>
6136 - 6137 - 6138 6139 - 6140 - 6141 6142 - 6143	5,5	 0,260 x 0,260 x 0,319	0,08294  0,06838
6144 - 6145	5,2	 0,260 x 0,260 x 0,319	0,08294  0,06838
6146* - 6147 6148* - 6149 6150* - 6151	5,2	 0,260 x 0,260 x 0,319	0,08294  0,06838

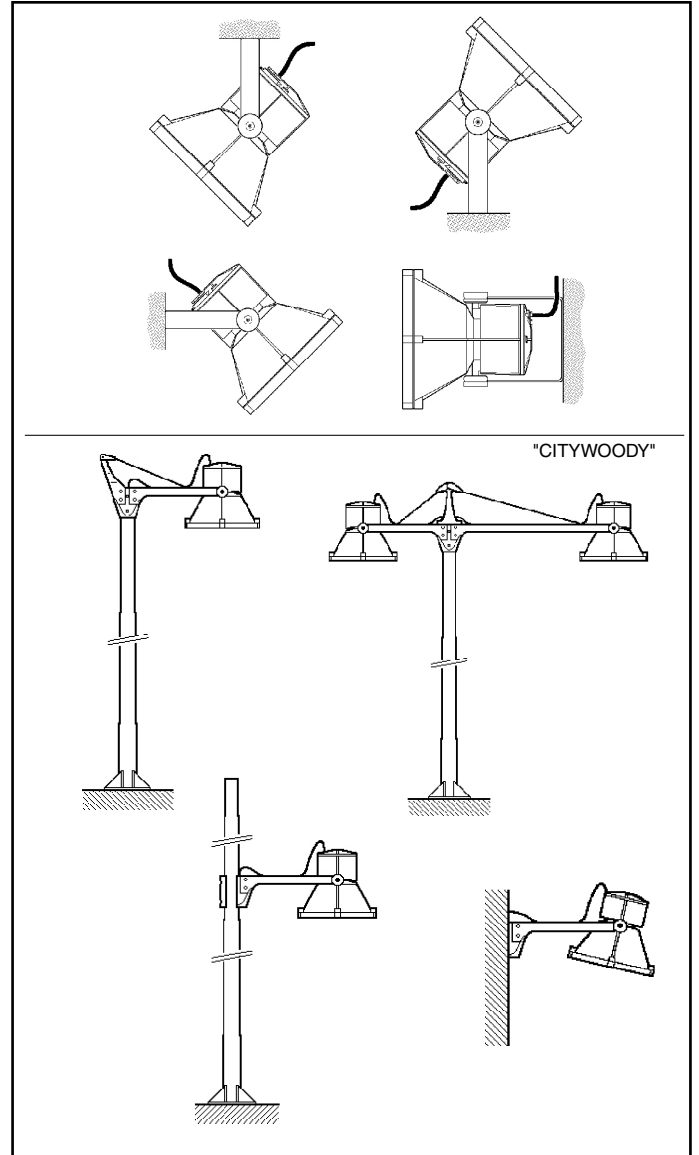

"MULTIWOODY"

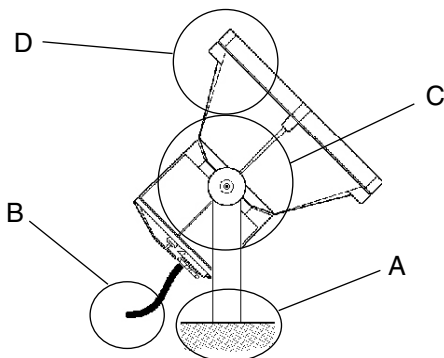
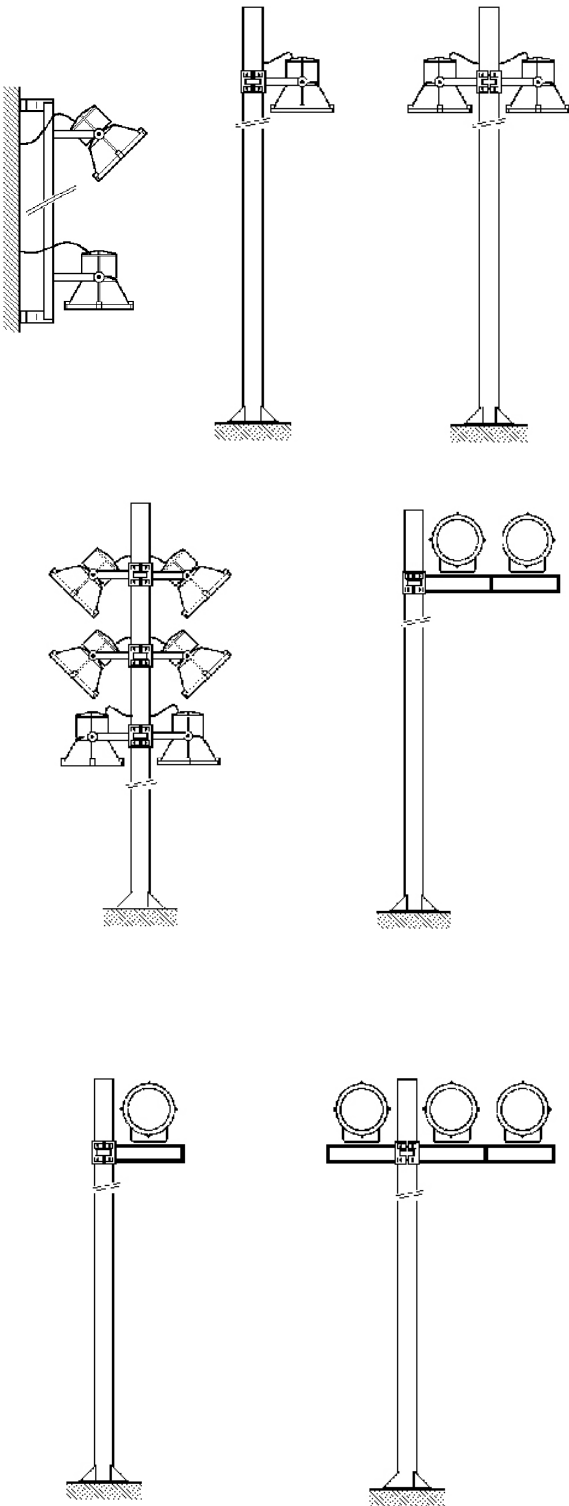

ع  
 لتركيب كشافات الضوء على أنظمة "Multiwoody, Framewoody, Citywoody"  
 يجب مراجعة ورقة التعليمات الخاصة بها.

- I Per l'installazione dei proiettori sui sistemi citywoody, framewoody e multiwoody fare riferimento al foglio istruzioni relativo.
- GB For the installation of projectors on the citywoody, framewoody and multiwoody systems, please refer to the relevant instruction sheet.
- E Para informaciones sobre la instalación de los proyectores en los sistemas Citywoody, Framewoody y Multiwoody ver la hoja de instrucciones.

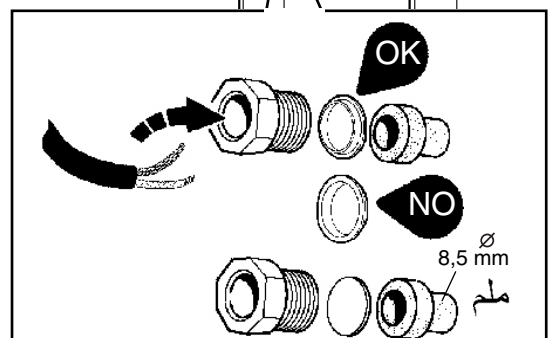
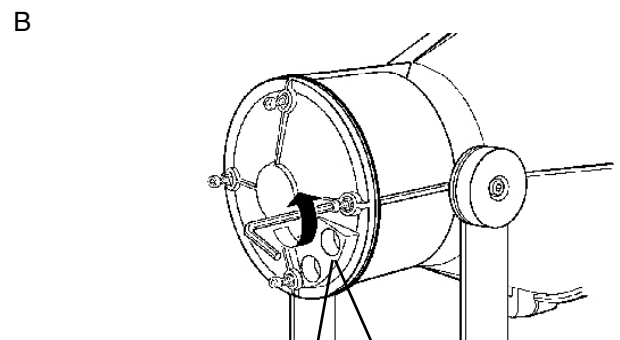
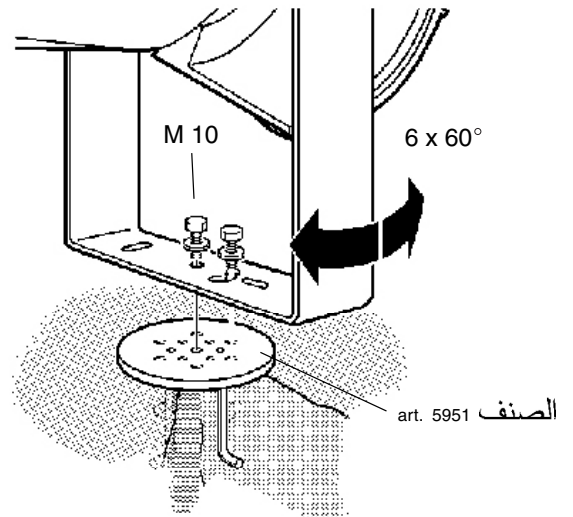
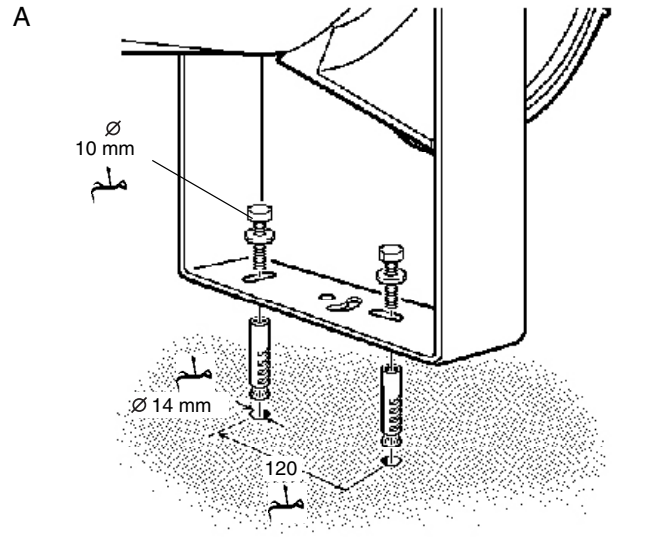

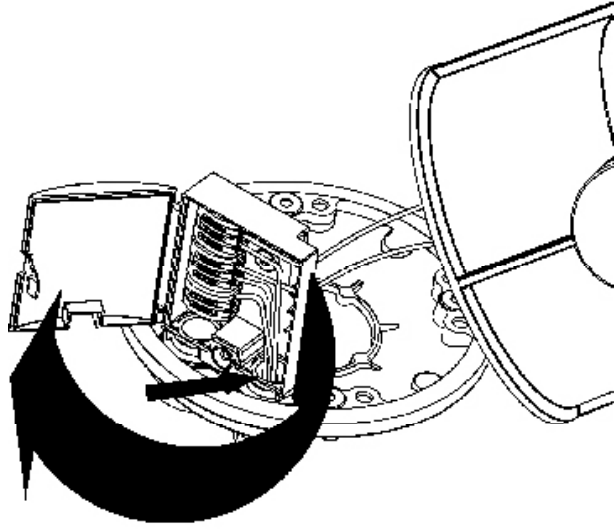

يهدف اختبار المنتج، تم ملائمة للكبلات المبينة في الرسم. عر  
ملاحظة: أزل هذه الكبلات قبل توصيل المنتج.

- I Per esigenze di collaudo, il prodotto è stato munito dei cavi indicati in figura.  
N.B.: Asportare tali cavi prima di effettuare il cablaggio del prodotto.
- GB In order to test the product, it was fitted with the cables indicated in the figure.  
N.B.: Remove these cables before wiring the product.
- E Debido a exigencias de ensayo, el producto ha sido provisto de los cables indicados en la figura.  
NOTA: Extraer dichos cables antes de realizar el cableo del producto.

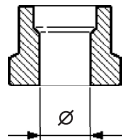
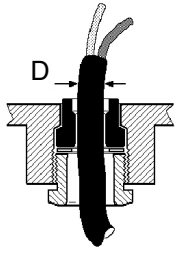

D ملم (mm)	ø ملم (mm)
7,0 10,0	8,5
10,0 12,5	11
12,5 14,5	13,5
14,5 16,0	15,5

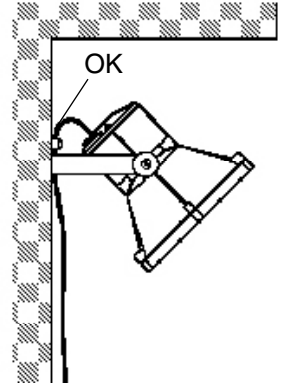
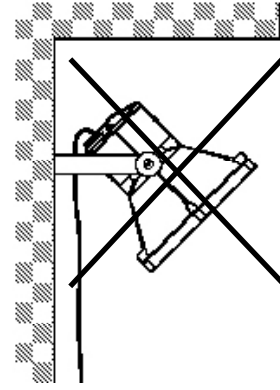
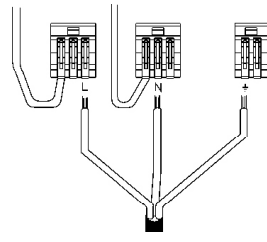
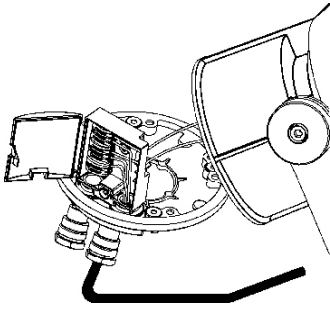

يجب مراعاة عدم تأثير وزن الكبل أو شدته بشكل عفوي على المنتج. عر  
ملاحظة: \* يجب عدم الشد بقوة تزيد عن 80 نيوتن.

- I Evitare che il peso del cavo o sue trazioni accidentali gravino sul prodotto.  
N.B.:\*Non sottoporre a trazioni superiori agli 80 N.
- GB The cable weighing on the product or being accidentally tugged may cause damage to the product. Avoid both.  
N.B.:\*Do not subject to tugs greater than 80 N.
- E Evitar cargar el peso del cable o sus tracciones accidentales sobre el producto.  
NOTA:\*No someter a tracciones superiores a 80 N.

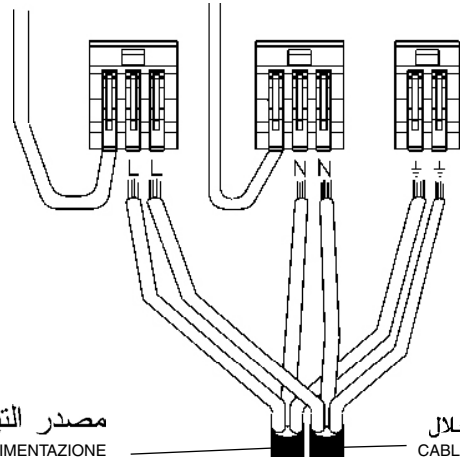

مصدر التيار  
ALIMENTAZIONE  
POWER SUPPLY  
CEBADOR

التسليك من خلال  
CABLAGGIO PASSANTE  
FEEDTHROUGH WIRING  
CABLEADO PASANTE

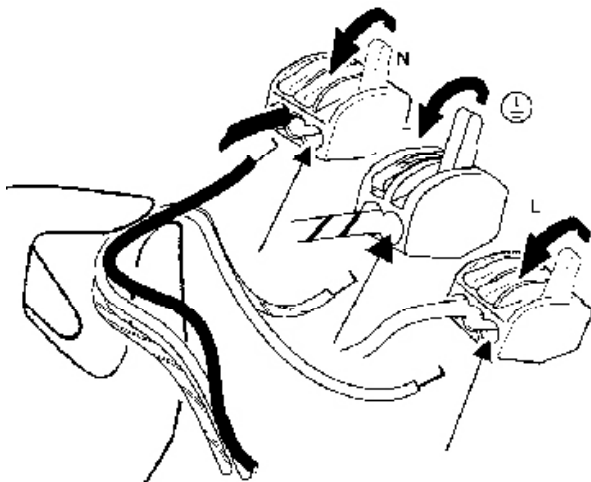

الصفحة ART.	عامل القدر fattore di potenza power factor factor de potencia	التيار الممتصر corrente assorbita absorbed current corriente absorbida (A)	فرق جهد الشبكة: 220/240 فولت الذبذبة: 50/60 هيرتز
6136 - 6139	>0.95	0.19 A	220-240V/50-60Hz
6140 - 6143	>0.95	0.36 A	220-240V/50-60Hz
6144	>0.95	0.09 A	220-240V/50-60Hz
6145	>0.95	0.21 A	220-240V/50-60Hz

عند توصيل كشافات الضوء بشكل متوازي، استخدم كبلات بمقطع عرضي  
 4 ملم فقط لتغذية الكشاف الأول من الخط.  
 ملاحظة: \* يجب عدم التمدد بقوة تزيد عن 80 نيوتن.

I Collegando i proiettori in parallelo, utilizzare i cavi con sezione 4 mm<sup>2</sup> solamente per alimentare il primo proiettore della linea.  
 N.B.: \*Non sottoporre a trazioni superiori agli 80 N.

GB When the projectors are connected in parallel, use cables with a cross section of 4 mm<sup>2</sup> only to supply the first projector in the line.  
 N.B.: \*Do not subject to tugs greater than 80 N.

E Para la conexión en paralelo de los proyectores utilizar solamente cables de sección 4 mm<sup>2</sup> para alimentar el primer proyector de la línea.  
 NOTA: \*No someter a tracciones superiores a 80 N.

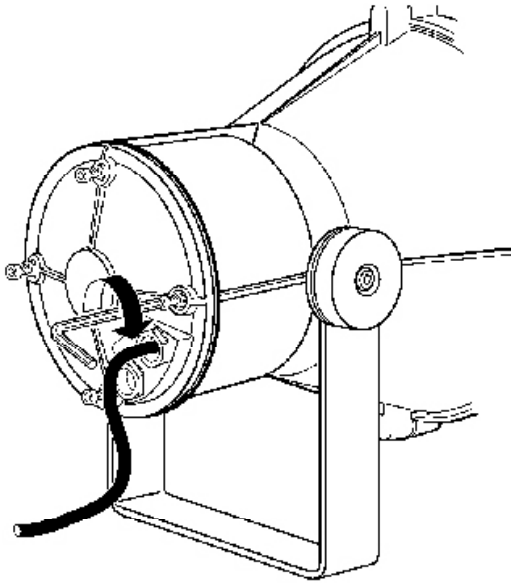
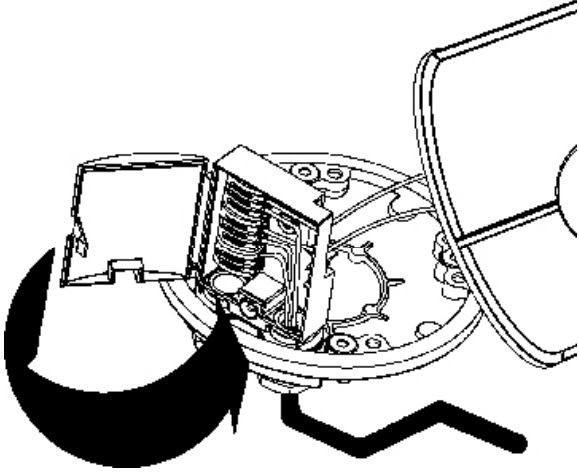

#### الصنف

art. 6136 - 6137 - 6138 - 6139 - 6140 - 6141 - 6142 - 6143 - 6144  
 6145 - 6146\* - 6147 - 6148\* - 6149 - 6150\* - 6151

الأضواء القادرة مزودة بجهاز حماية من الحرارة عندما  
 يسخن الجهاز (يتعطل) يطفأ الجهاز ألياً.

ملاحظة: قبل تشغيل الجهاز ثانية حدد سبب المشكلة

I I proiettori hanno un dispositivo di protezione termica. In caso di surriscaldamento (guasto) si interrompe automaticamente il funzionamento del prodotto.  
 N.B.: Prima della riaccensione, verificare la causa del guasto.

GB The floodlights are equipped with a thermal protection device. In the event that the fixture overheats (malfunctions), the fixture is automatically turned off.  
 N.B.: Before turning the fixture on again, determine the cause of the problem.

E Los proyectores tienen un dispositivo de protección térmica.  
 En caso de sobrecalentamiento (avería) el funcionamiento se detiene automáticamente.  
 NOTA: Antes de encender otra vez el aparato, examinar la causa de avería.

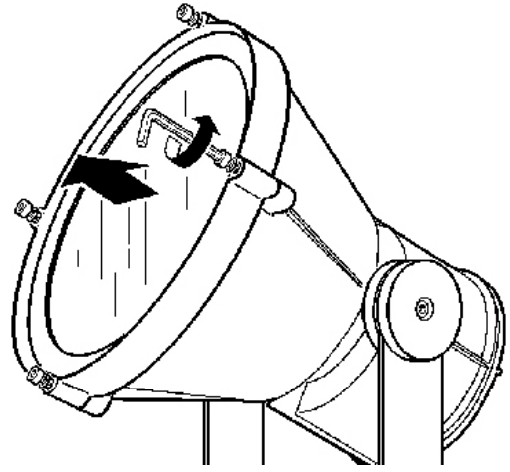

لتسهيل نوع الإطار "C" فك الصامولة "F"  
 ملاحظة: بعد التركيب أو الصيانة تأكد من أن الصامولة  
 مثبتة

I Per agevolare l'asportazione della cornice "C", allentare il dado "F".  
 N.B.: Dopo l'installazione o l'eventuale manutenzione, assicurarsi che il dado sia serrato a fondo per garantire il grado di protezione indicato.

GB To facilitate the removal of the frame "C", loosen the nut "F".  
 N.B.: After installation or maintenance work, make sure that the nut is fastened tightly in order to insure that the appropriate degree of protection is provided.

E Para facilitar el retiro del marco "C", aflojar la tuerca "F".  
 NOTA: Después de la instalación o eventual servicio, comprobar que la tuerca resulte bien ajustada para obtener seguramente el grado de protección indicado.

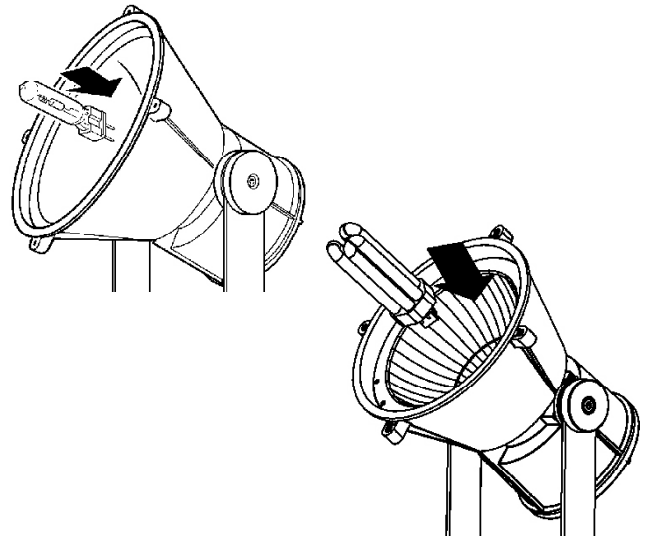
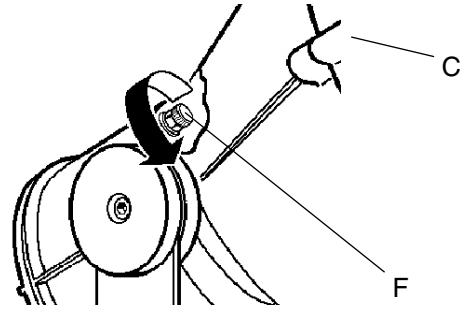

#### الصنف

art. 6136 - 6137 - 6138 - 6139 - 6140  
 6141 - 6142 - 6143 - 6144 - 6145

ملاحظة: تحقق من دخول اللبنة حتى للنهاية في المنقر انموذج على حامل للعبة. عر

I N.B.: Assicurarsi che la lampada sia inserita nella sede del portalampada fino in fondo.

GB N.B.: Make sure that the lamp is properly inserted all the way into the lamp holder.

E NOTA: Comprobar que la bombilla ha sido enroscada en el portalámparas hasta el tope.

الصفحة  
art. 6145

TC-TEL 26W

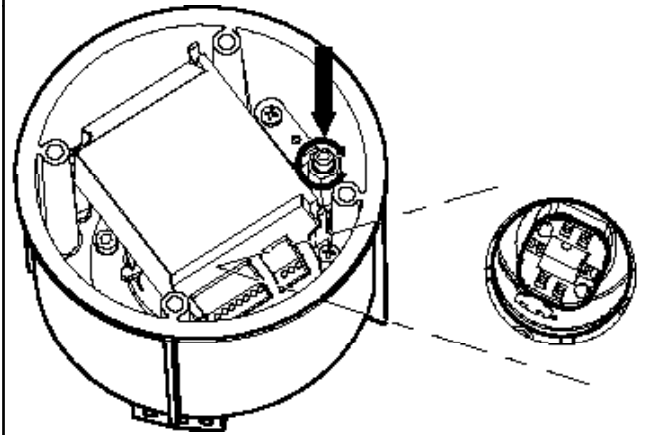

الصفحة  
art. 6144

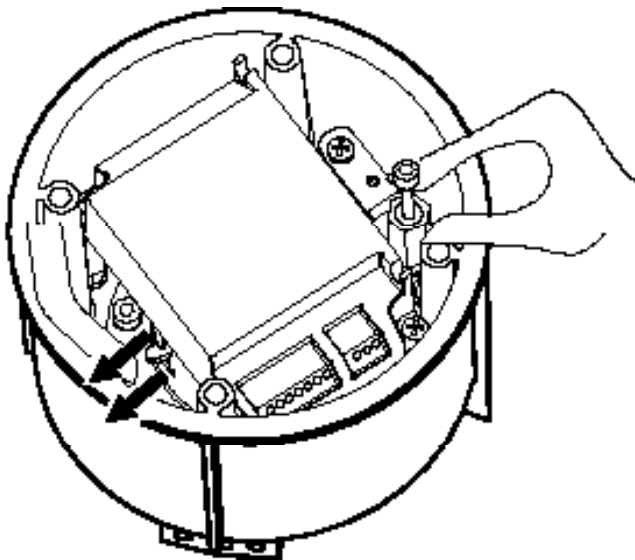
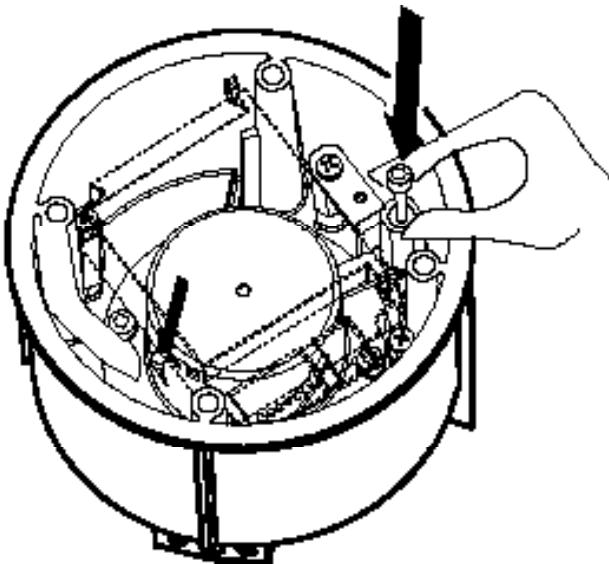
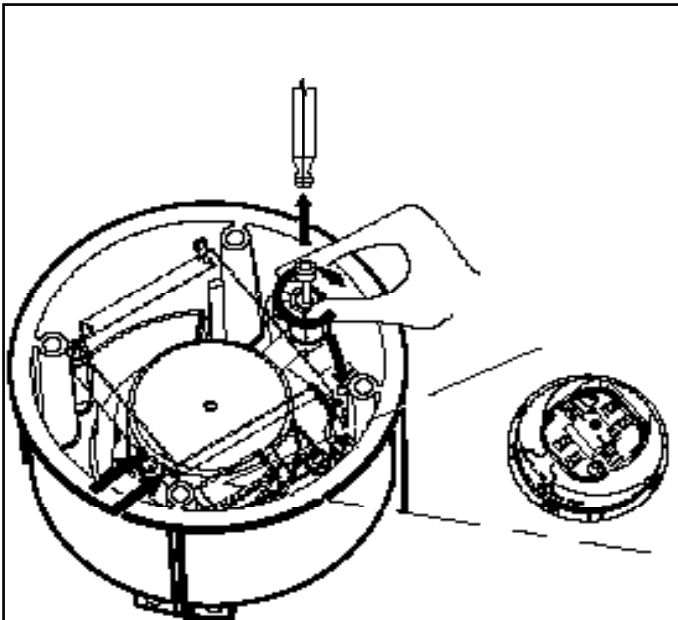
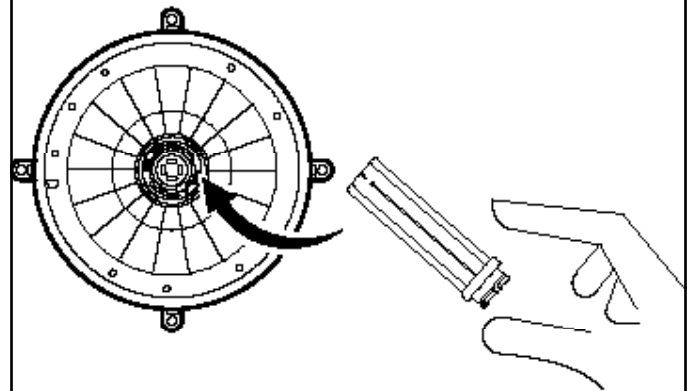

الصفحة ART.	المصباح LAMPADA LAMP LAMPARA	
6136	PHILIPS"CDM-T"35	OSRAM"HCI-T"35
6137	PHILIPS"CDM-T"35	OSRAM"HCI-T"35
6138	PHILIPS"CDM-T"35	OSRAM"HCI-T"35
6139	PHILIPS"CDM-T"35	OSRAM"HCI-T"35
6140	PHILIPS"CDM-T"70	OSRAM"HCI-T"70
6141	PHILIPS"CDM-T"70	OSRAM"HCI-T"70
6142	PHILIPS"CDM-T"70	OSRAM"HCI-T"70
6143	PHILIPS"CDM-T"70	OSRAM"HCI-T"70
6144	PHILIPS"PL-R"14/17	
	PHILIPS"PL-T"26/32	OSRAM"DULUX-C"26/32
6145	PHILIPS "PL-T TOP" 42	

يتم الحصول على تغطية الضوء المصرح عنها من خلال استعمال الأضواء المصنفة في الشكلين  
 I Le prestazioni fotometriche dichiarate a catalogo sono garantite usando le lampade indicate in figura.

GB The photometric performance indicated in the catalogue is guaranteed when using the shown in the figure.

E Las prestaciones fotométricas que declara el catálogo se garantizan al utilizar las lámparas indicadas en figura.

الصفحة  
 art. 6139 - 6143

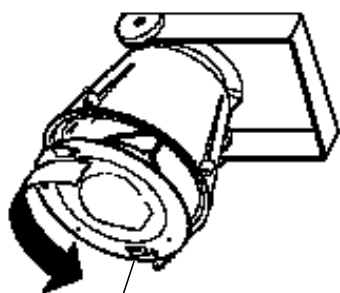
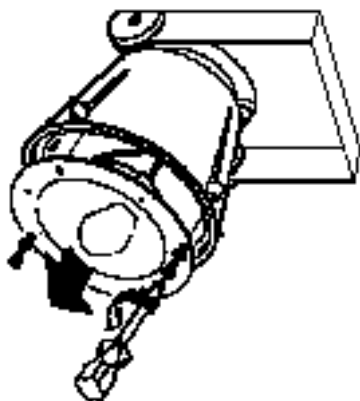

$\pm 90^\circ$

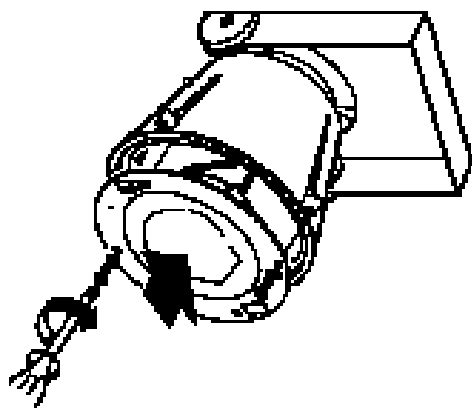

STRADA - STREET  
 STRASSE

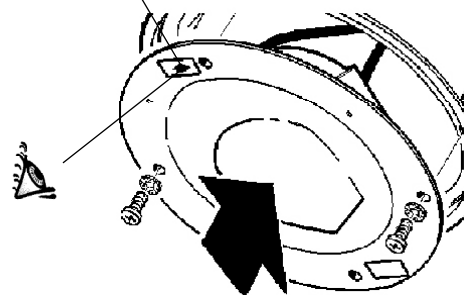

يضوء المنتج بشكل صحيح. فقط إذا كانت بطاقة المعلومات عر  
 موجهة نحو الطريق.

I Il prodotto illumina correttamente solo se l'etichetta è orientata verso la strada.

GB The fitting illuminates correctly only if the label is facing towards the street.

E El producto ilumina correctamente sólo si la etiqueta está dirigida hacia la carretera.

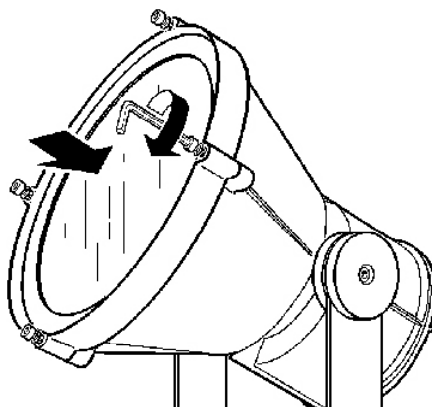

C

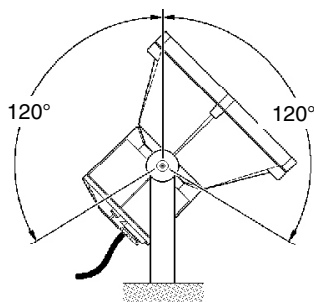
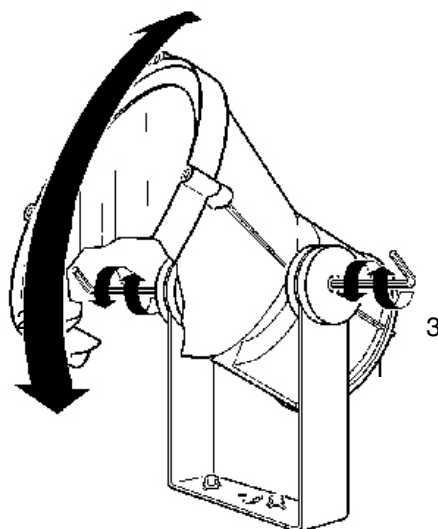

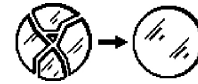

قم بتبديل شاشة الحماية التالفة، واطلب التحديدات التقنية من  
المصنع. لا تستخدم التركيبة الضوئية بدون الشاشة.  
احرص من تلف العناصر عند تعرضها للأشعة فوق  
البنفسجية.

I Sostituire lo schermo di protezione danneggiato, richiedendo le specifiche tecniche al costruttore. Non utilizzare l'apparecchio senza lo schermo. Attenzione agli oggetti deteriorabili dai raggi U.V.

GB Replace the damaged protective screen, requesting the technical specifications from the manufacturer. Do not use the luminaire without the screen. Be careful of the objects that deteriorate when exposed to UV rays.

E Sustituir la pantalla de protección dañada solicitando las respectivas especificaciones técnicas al fabricante. No utilizar el aparato sin la pantalla. Cuidado con los objetos deteriorables por los rayos ultravioletas.

تركيب الوحدات الداخلية اطلع على ورقة التعليمات ذات الصلة.

I Per l'installazione degli incassi consultare il foglio istruzioni relativo.

GB For the installation of recessed fittings, please refer to the corresponding instruction sheet.

E Pour l'installation des encastré veuillez consulter la notice correspondante.

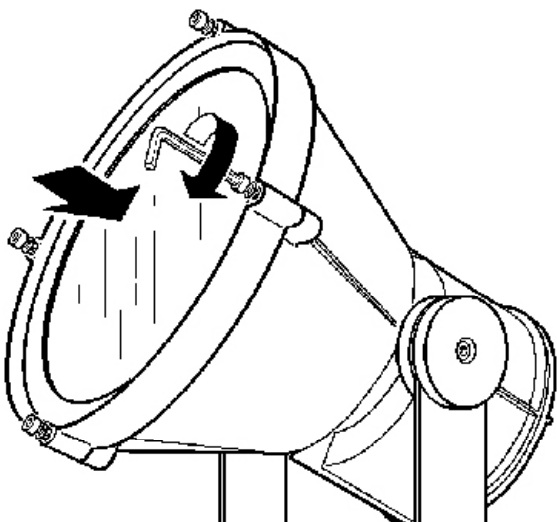
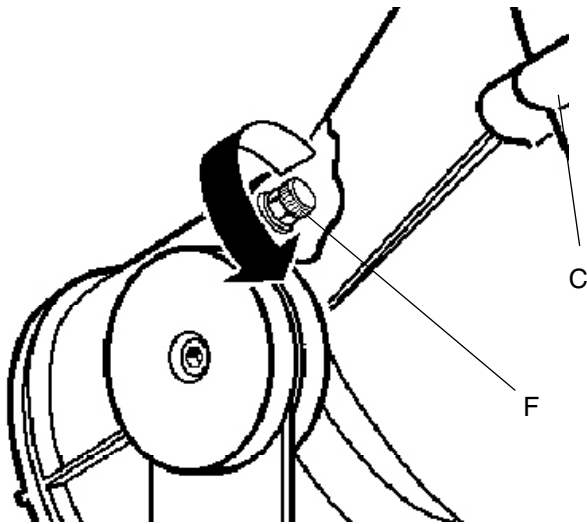



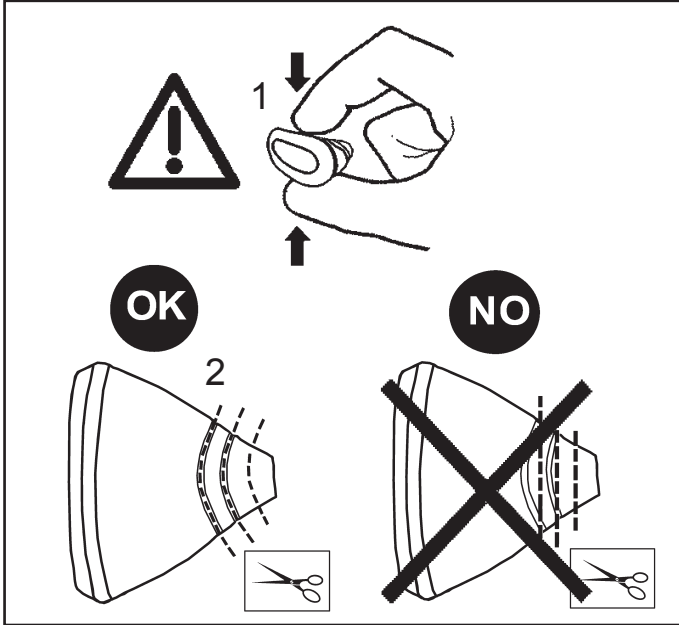
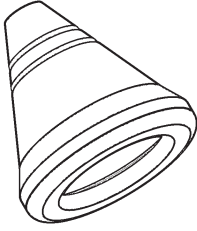

	D (mm)
	(7 ÷ 8)
	(8,1 ÷ 11)
	(11,1 ÷ 14)
	(14,1 ÷ 16)

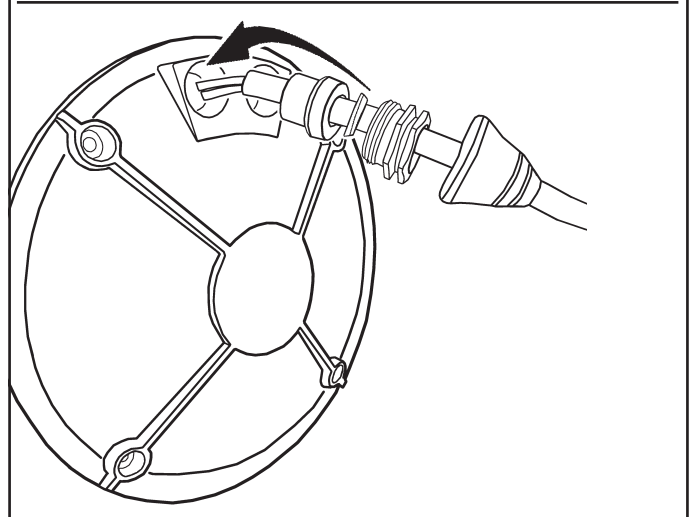
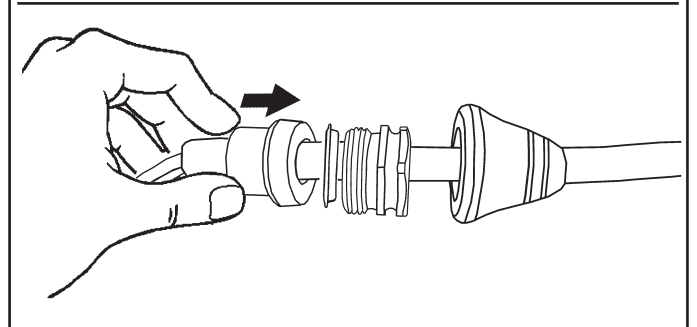
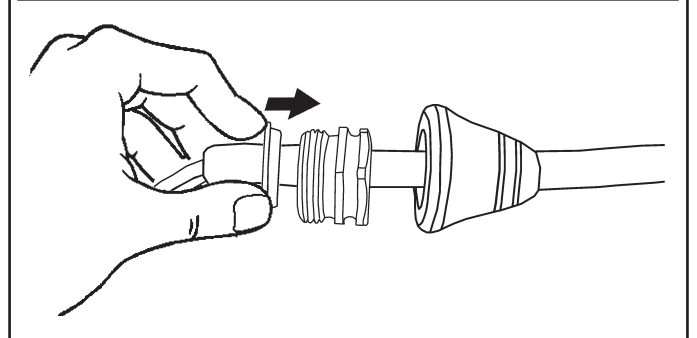
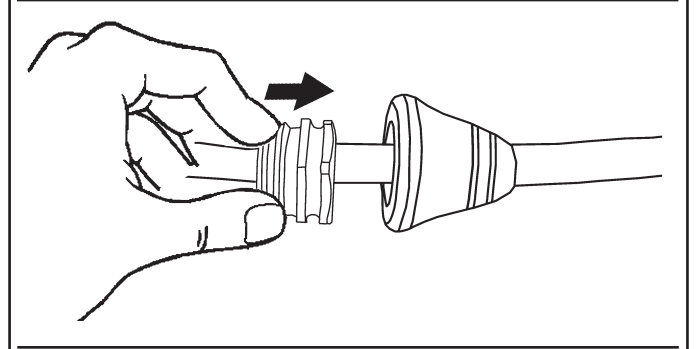
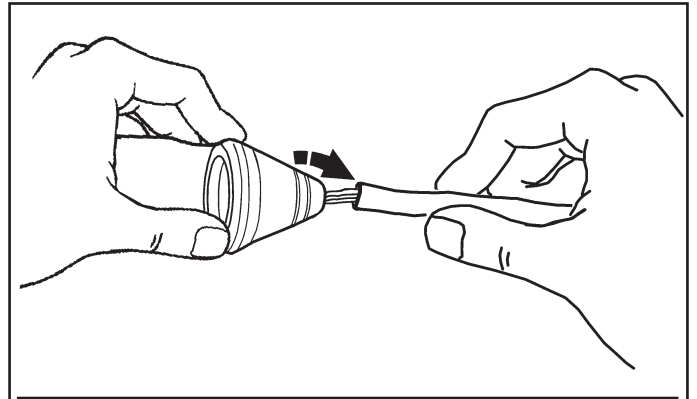

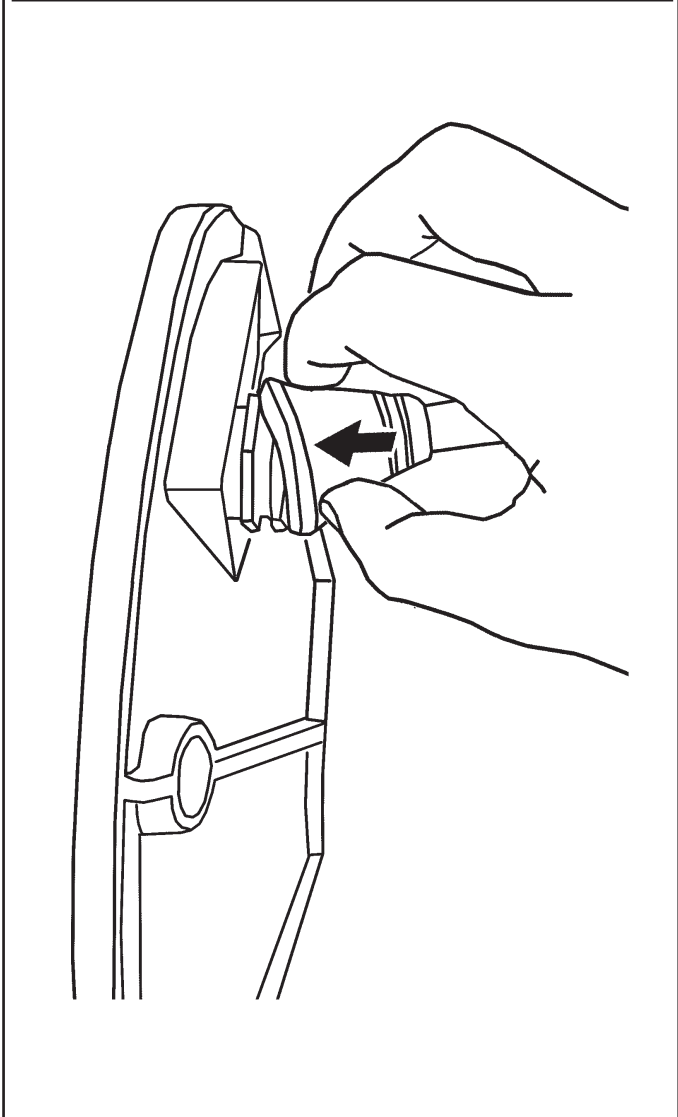
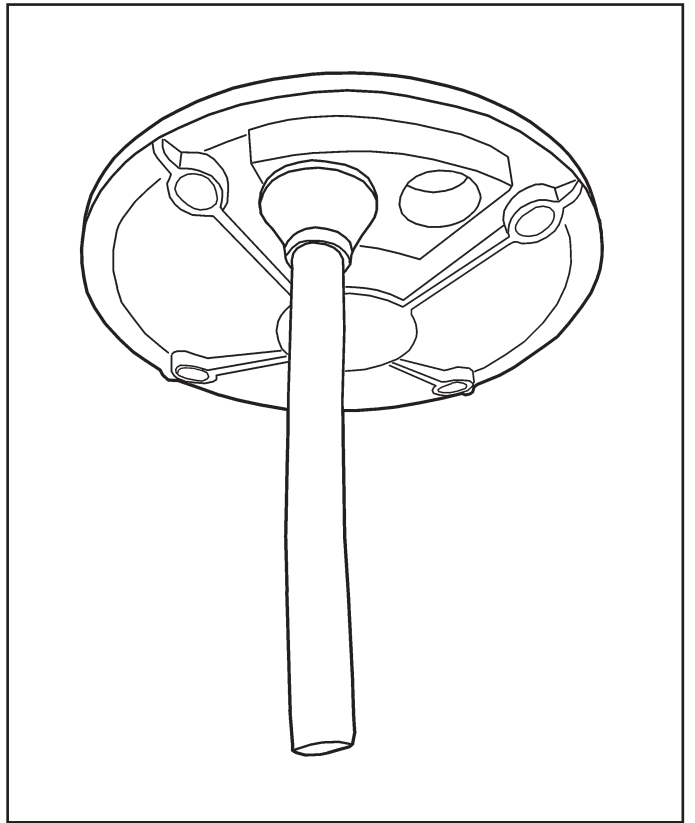
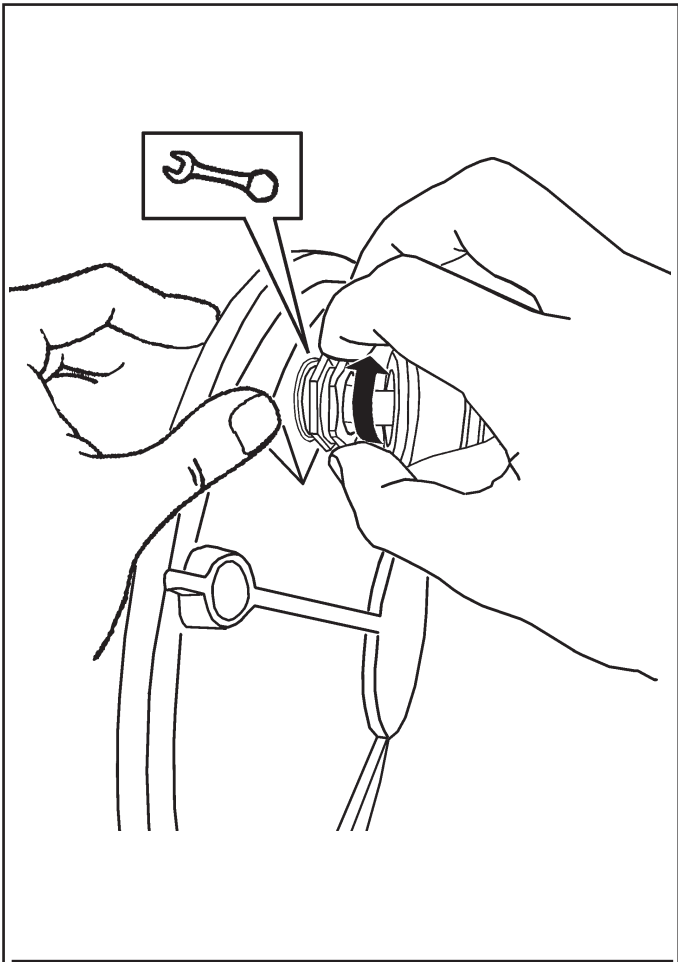

- I Istruzioni per le operazioni di servizio per l'apparecchio di illuminazione**  
**GB Instructions on luminaire service operations**  
**F Instructions pour les opérations de service du luminaire**  
**D Wartungsanleitung für die Leuchte**  
**NL Instructies voor de onderhoudsoperaties op de verlichtingsarmatuur**  
**E Instrucciones para las operaciones de servicio del aparato de alumbrado**  
**DK Anvisninger i serviceindgreb på belysningsarmatur**  
**N Anvisninger for betjening av lysapparatet**  
**S Instruktioner för användning av belysningsanordningen**  
**RUS Инструкции по эксплуатации осветительного прибора**  
**CN 照明装置检修操作说明**

**Sostituire la lampada parzialmente esausta**  
 Replace the partly exhausted lamp  
 Remplacer la lampe partiellement épuisée  
 Die teilweise erschöpfte Lampe austauschen  
 Vervang de gedeeltelijk lege lamp  
 Sustituir la lámpara parzialmente agotada  
 Udskift den delvist udtjente pære  
 Skifte ut den delvis utbrænte lyspæren  
 Byt ut den delvis förbrukade lampan  
 Замена частично отработанной лампочки  
 更换部分老化的灯泡



**Spegnimento**  
 Switch it off  
 Extinction  
 Ausschaltung  
 Uitschakeling  
 Apagado  
 Slukking  
 Släckning  
 Выключение  
 关灯

**Interrompere l'alimentazione dell'apparecchio**  
 Cut the power supply to the luminaire  
 Couper l'alimentation du luminaire  
 Stromversorgung der Leuchte unterbrechen  
 Onderbreek de voeding van het apparaat  
 Interrumpir la alimentación del aparato  
 Afbryd armaturets strømforsyning  
 Avbryte strømtilførselen til apparatet  
 Koppla från anordningens strömförsörjning  
 Отключить электропитание прибора  
 中断装置供电



**Aprire l'apparecchio**  
 Open the fixture  
 Ouvrir le luminaire  
 Das Gerät öffnen  
 Open het apparaat  
 Abrir el aparato  
 Åbn armaturet  
 Åpne apparatet  
 Öppna anordningen  
 Раскрыть прибор  
 打开装置



**Rimuovere la lampada esausta**  
 Remove the exhausted lamp  
 Retirer la lampe épuisée  
 Die alte Lampe entnehmen  
 Verwijder de lege lamp  
 Quitar la lámpara agotada  
 Tag den udtjente pære ud  
 Fjerne den utbrænte lyspæren  
 Ta bort den förbrukade lampan  
 Вынуть старую лампочку  
 取出老化的灯泡

**Portarla in un centro di riciclaggio**  
 Carry it to a recycling centre  
 La porter dans une déchetterie pour son recyclage  
 Ordnungsgemäß entsorgen  
 Breng de lamp naar een recyclingcentrum  
 Llevarla a un centro de reciclaje  
 Aflever den på en genbrugsstation  
 Lever den til en miljøstasjon  
 Lämna in den till en återvinningsanläggning  
 Сдать ее в пункт приема утильсырья  
 将其送往回收中心



**Inserire la nuova lampada**  
 Introduce the new lamp  
 Installer la lampe neuve  
 Die neue Lampe einsetzen  
 Doe de nieuwe lamp op zijn plek  
 Montar la nueva lámpara  
 Sæt den nye pære i  
 Sette i den nye pæren  
 Sätt i den nya lampan  
 Вставить новую лампочку  
 装入新灯泡

**Inserire la nuova lampada nel portalampana**  
 Fit the new lamp into the socket  
 Installer la nouvelle lampe dans le support de lampe  
 Die neue Lampe in den Sockel einsetzen  
 Doe de nieuwe lamp in de lamphouder  
 Montar la nueva lámpara en el portalampana  
 Sæt den nye pære i fatningen  
 Sette den nye pæren inn i lampeholderen  
 Sätt i den nya lampan i lamphållaren  
 Вставить новую лампочку в патрон  
 将新灯泡插入灯泡架中



**Riposizionare ottica**  
 Re-place the optic  
 Remettre l'optique à sa place  
 Die Optik wieder einsetzen  
 Doe de optiek weer op zijn plaats  
 Volver a montar la óptica  
 Sæt den optiske enhed på plads  
 Innstille linsen  
 Flytta om optiken  
 Отрегулировать линзы  
 重新定位光头



**Effettuare prova di funzionamento**  
 Perform operative test  
 Procéder à un essai de fonctionnement  
 Eine Funktionsprüfung durchführen  
 Controleer de correcte werking  
 Hacer una prueba de funcionamiento  
 Afprøv funktionen  
 Prové om den fungerer  
 Utför funktionstest  
 Выполнить проверку исправности работы  
 执行功能测试



- I Istruzioni per la pulizia dell'apparecchio di illuminazione  
 GB Instructions on luminaire cleaning operations  
 F Instructions pour le nettoyage du luminaire  
 D Anweisungen zur Reinigung der Leuchte  
 NL Instructies voor de reiniging van de verlichtingsarmatuur  
 E Instrucciones para limpiar el aparato de alumbrado  
 DK Anvisninger i rengøring af belysningsarmaturet  
 N Anvisninger for rengjøring av lysapparatet  
 S Instruktioner för rengöring av belysningsanordningen  
 RUS Инструкции по чистке осветительного прибора  
 CN 照明装置清洁说明

Pulire l'apparecchio  
 Clean the fixture  
 Nettoyer le luminaire  
 Das Gerät reinigen  
 Reinig het apparaat  
 Limpiar el aparato  
 Rengør armaturet  
 Rengjøre apparatet  
 Rengör anordningen  
 Чистка прибора  
 清洁装置



Spegnimento  
 Switch it off  
 Extinction  
 Ausschaltung  
 Uitschakeling  
 Apagado  
 Slukning  
 Slukking  
 Släckning  
 Выключение  
 关灯

Interrompere l'alimentazione dell'apparecchio  
 Cut the power supply to the luminaire  
 Couper l'alimentation du luminaire  
 Stromversorgung der Leuchte unterbrechen  
 Onderbreek de voeding van het apparaat  
 Interrumpir la alimentación del aparato  
 Afbryd armaturets strømforsyning  
 Avbryt strømtilførselen til apparatet  
 Koppla från anordningens strömförsörjning  
 Отключить электропитание прибора  
 中断装置供电



Spolverare l'ottica esterna  
 Remove dust from the external optic  
 Dépoussiérer l'optique extérieure  
 Die externe Optik abstauben  
 Stof de externe optiek af  
 Quitar el polvo de la óptica exterior  
 Tør støvet af den udvendige optiske enhed  
 Fjerne støv fra den eksterne lysenheden  
 Damma av den yttre optiken  
 Вытереть пыль с внешней стороны линз  
 为外侧镜头掸尘



Lavare l'ottica esterna  
 Wash the external optic  
 Laver l'optique extérieure  
 Die externe Optik waschen  
 Was de externe optiek  
 Lavar la óptica exterior  
 Vask den udvendige optiske enhed  
 Vaske den eksterne lysenheden  
 Rengör den yttre optiken  
 Вымыть линзы с внешней стороны  
 清洁外镜头



Rimuovere l'ottica  
 Remove the optic  
 Retirer l'optique  
 Die Optik abnehmen  
 Verwijder de optiek  
 Quitar la óptica  
 Tag den optiske enhed af  
 Fjerne lysenheden  
 Ta bort optiken  
 Снять линзы  
 取下镜头



Pulire la parte interna dell'apparecchio di illuminazione  
 Clean the inside of the fixture  
 Nettoyer l'intérieur du luminaire  
 Die Innenseite der Leuchte reinigen  
 Reinig de binnenzijde van de verlichtingsarmatuur  
 Limpiar el interior del aparato de alumbrado  
 Rengør belysningsarmaturets indvendige dele  
 Rengjøre lysapparatet innvendig  
 Rengör belysningsanordningen invändigt  
 Протереть осветительный прибор изнутри  
 清洁照明装置内部



Riposizionare ottica  
 Re-place the optic  
 Remettre l'optique à sa place  
 Die Optik wieder einsetzen  
 Doe de optiek weer op zijn plaats  
 Volver a montar la óptica  
 Sæt den optiske enhed på plads  
 Innstille linsen  
 Flytta om optiken  
 Отрегулировать линзы  
 重新定位镜头



Effettuare prova di funzionamento  
 Perform operative test  
 Procéder à un essai de fonctionnement  
 Eine Funktionsprüfung durchführen  
 Controleer de correcte werking  
 Hacer una prueba de funcionamiento  
 Afprøv funktionen  
 Prøve om den fungerer  
 Utför funktionstest  
 Выполнить проверку исправности работы  
 执行功能测试



- I Istruzioni per il fine vita e lo smaltimento dei componenti**  
**GB Instructions on end-of-life and component disposal**  
**F Instructions pour la gestion des composants en fin de vie et leur mise au rebut**  
**D Anweisungen zur Entsorgung der Leuchtenkomponenten**  
**NL Instructies voor het verwijderen van de armatuur en het recyclen van de onderdelen**  
**E Instrucciones para el final de vida y la eliminación los componentes**  
**DK Anvisninger i udtjent armatur og bortskaffelse af komponenter**  
**N Anvisninger for endt levetid og avfallsbehandling av delene**  
**S Instruktionser vid bortskaffning och kassering av komponenter**  
**RUS Инструкции по утилизации прибора и его комплектующих по окончании его срока службы**  
**CN 寿命期结束与零件废弃处置说明**

Spegnimento  
Switch it off  
Extinction  
Ausschaltung  
Uitschakeling  
Apagado  
Slukning  
Slukking  
Släckning  
Выключение  
关灯

Interrompere l'alimentazione dell'apparecchio  
Cut the power supply to the luminaire  
Couper l'alimentation du luminaire  
Stromversorgung der Leuchte unterbrechen  
Onderbreek de voeding van het apparaat  
Interrompirla alimentación del aparato  
Afbryd armaturets strømforsyning  
Avbryt strømtilførselen til apparatet  
Koppla från anordningens strömförsörjning  
Отключить электропитание прибора  
中断装置供电



Rimuovere la/e lampada/e per la dismissione  
Remove the lamp(s) for decommissioning  
Retirer la(les) lampe(s) pour sa(leur) mise au rebut  
Die Lampe/n ordnungsgemäß entsorgen  
Verwijder de lamp(en) voor het recyclen  
Quitar la(s) lámpara(s) para el desecho  
Tag pæren/pærerne ud til bortskaffelse  
Fjerne lampen/-e som skal kastes  
Ta bort lampan/-orna för bortskaffningen  
Вынуть лампочку/и для утилизации прибора  
取出需要丢弃的灯泡



Rimuovere la batteria per la dismissione  
Remove the battery for decommissioning  
Retirer la batterie pour sa mise au rebut  
Die Batterie ordnungsgemäß entsorgen  
Verwijder de batterij voor het recyclen  
Quitar la batería para el desecho  
Tag batteriet ud til bortskaffelse  
Fjerne batteriet som skal kastes  
Ta bort batteriet för bortskaffningen  
Вынуть батарейку для утилизации прибора  
取出需要丢弃的电池



Rimuovere l'apparecchio per la dismissione  
Remove the fixture for decommissioning  
Enlever le luminaire pour sa mise au rebut  
Das Gerät ordnungsgemäß entsorgen  
Verwijder het apparaat voor het recyclen  
Quitar el aparato para el desecho  
Tag armaturet ud til bortskaffelse  
Fjerne apparatet som skal kastes  
Ta bort anordningen för bortskaffningen  
Снять прибор для утилизации  
取出需要丢弃的装置



Inviare i materiali ad un centro di raccolta  
RAEE  
Send the materials to a WEEE collection  
centre  
Envoyer les matériaux dans une déchetterie  
DEEE  
Die Materialien in einem WEEE-Zentrum  
entsorgen  
Zend de materialen naar een recyclingscentrum  
voor de AEEA  
Enviar los materiales a un centro de recogida  
RAEE  
Afløver materialerne på et indsamlingscenter  
for elektronisk udstyr  
Sende materialene til en miljøstasjon for  
resirkulering av EE-avfall  
Skicka materialet till en RAEE uppsamlingscentral  
Сдать материалы в пункт приема утильсырья  
将材料送往电气和电子垃圾回收中心

