

## SUPPORTO MULTIPLO

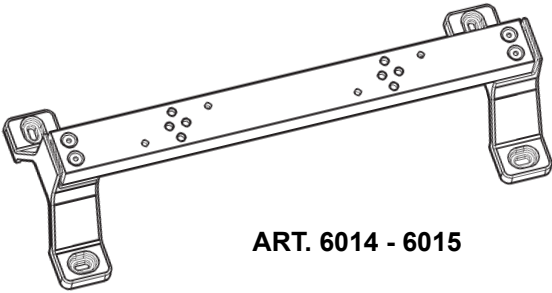

ART. 6014 - 6015

### APPLICATION:

	AGORA' slim	AGORA' compact	MAXIWOODY	IPRO	PALCO IN-OUT	PLATEA PRO
X811	+art. X548 X549 X728					
X812	+art. X551 X552 X729					
	Ø204 Ø254 Ø313 Ø368	Ø254 Ø313 Ø368	Ø 315 Ø 260 (compact)	□ 192	Ø 83 (class II) Ø 119 Ø 137 Ø 153 Ø 116 (FRAMER) Ø 153 (FRAMER)	(a x b) 214 x 296

**IT Attenzione:**

La sicurezza dell'apparecchio e' garantita solo con l'uso appropriato delle seguenti istruzioni; pertanto e' necessario conservarle.

**EN Warning:**

The safety of this fixture is guaranteed only if you comply with these instructions; remember to conserve in a safe place.

**FR Attention:**

La sécurité de l'appareil n'est garantie qu'en cas d'utilisation correcte des instructions suivantes; il faut par conséquent les conserver.

**DE Achtung:**

Die sicherheit des gerätes wird nur durch sachgemässe befolgung nachstehender anweisungen gewährleistet; ihre aufbewahrung ist deshalb sehr wichtig.

**NL Opgelet:**

De veiligheid van di atoestel is slechts dan gegarandeerd als indien de volgende instructies strikt worden toegepast; daarom moet men ze ook bewaren.

**ES Atencion:**

La seguridad del aparato se garantiza solo cumpliendo cuidadosamente las siguientes instrucciones; por ello, es necesario conservarlas.

**DA Bemærk:**

Sikkerheden ved brug af armaturet kan kun garanteres, hvis disse anvisninger følges; sørg derfor for at gemme dem.

**NO Advarsel:**

Sikkerheten til dette apparatet garanteres kun hvis du overholder disse instruksjonene; husk å oppbevare dem på et trygt sted.

**SV Observera:**

Utrustningens säkerhet kan endast garanteras om dessa anvisningar respekteras i detalj. Spara därför dessa anvisningar för framtida konsultation.

**RU Внимание:**

Мы гарантируем безопасную эксплуатацию изделия только при соблюдении следующих инструкций; с этой целью необходимо сохранить данную брошюру.

**ZH 警告:**

为确保该装置安全, 请遵守操作指示; 并于安全场所放置。

**AR تحذير:** لا يمكن ضمان سلامة هذا الجهاز إلا إذا التزمت بهذه التعليمات. يجب حفظها في مكان آمن.

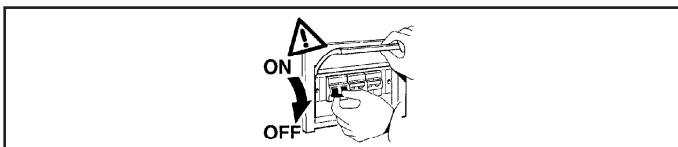

**IT N.B.:** Durante l'installazione del sistema rispettare scrupolosamente le norme impiantistiche vigenti.

**EN N.B.:** When installing the system, strictly comply with all regulations on installation in force.

**FR N.B.:** Lors de l'installation du système veuillez respecter rigoureusement les normes en vigueur en la matière.

**DE N.B.:** Beachten sie bei der installation des systems gewissenhaft die gültigen bestimmungen bezüglich der anlagentechnik.

**NL N.B.:** Bij het installeren van het systeem moet u de geldende installatienormen strikt naleven.

**ES N.B.:** Durante la instalación del sistema respetar e scrupulosamente las normas de instalación vigentes.

**DA N.B.:** Under installation af systemet skal man nøje overholde de gældende regler for disse anlæg.

**NO N.B.:** Ved installasjon av systemet skal alle forskrifter om installasjon som gjelder følges strengt.

**SV OBS.:** Under installationen av systemet ska installationsföreskrifterna respekteras i detalj.

**RU примечание:** в процессе монтажа системы строго соблюдайте национальные действующие нормативы по электропроводке.

**ZH 注意:** 在安装系统时请遵守设备的安装规定。

**AR ملاحظة:** أثناء تركيب النظام يجب التقيد بحرص بالنظم المساندة المتعلقة بالشبكة الكهربائية.

### AGORA' - MAXIWOODY - IPRO - PALCO IN-OUT - PLATEA PRO

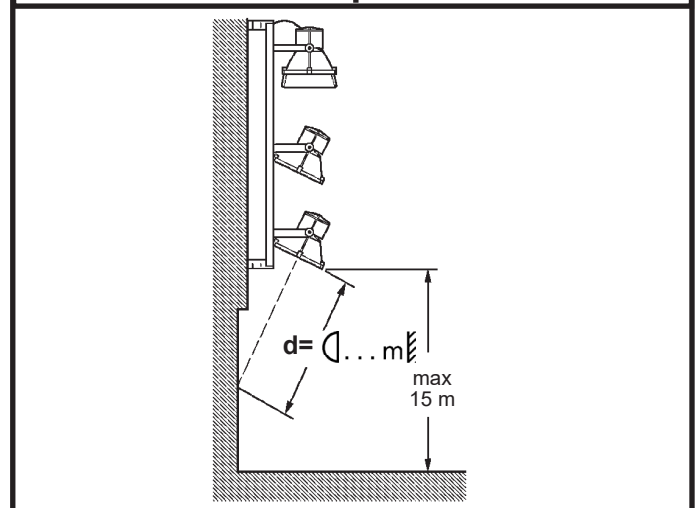
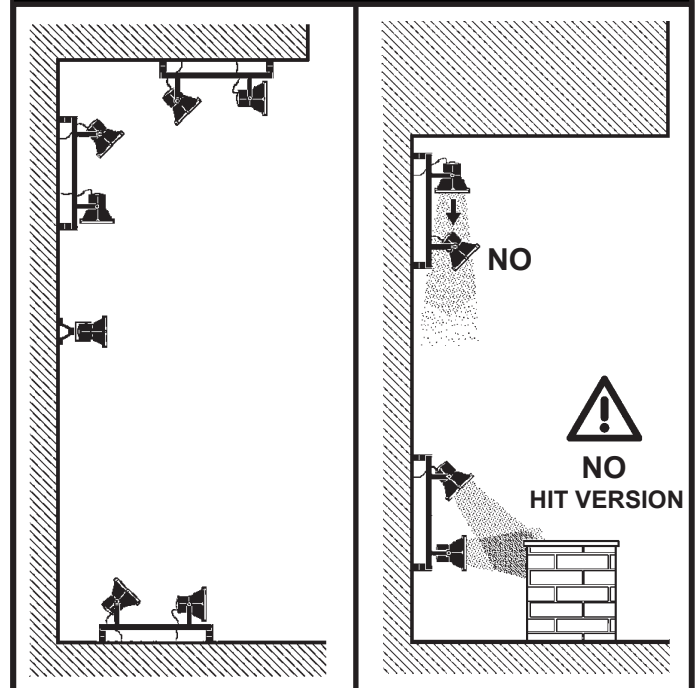

**IT N.B.:** La quota "d", é uguale alla distanza dagli oggetti illuminati.

**EN N.B.:** Measurement "d" refers to the distance from illuminated objects.

**FR N.B.:** La distance "d" correspond à la distance des objets éclairés.

**DE N.B.:** Der Wert "d" entspricht der Entfernung der beleuchteten Gegenstände.

**ES NOTA:** La medida "d" equivale a la distancia con respecto a los objetos iluminados.

**NL N.B.:** "d" is gelijk aan de afstand vanaf de verlichte voorwerpen etiket.

**DA N.B.:** Målet "d" er lig afstanden fra de oplyste objekter.

**NO N.B.:** Målingen "d" henviser til avstanden fra de opplyste gjenstandene.

**SV OBS!** Måttet "d" är detsamma som avståndet från de belysta föremålen.

**RU Высота «d» равна расстоянию от освещаемых предметов.**

**ZH 高度"d"等于距被照明物体的距离**

**AR الارتفاع "d" يساوي المسافة من الأشياء المضيئة.**

**IT** Per le posizioni di installazione, attenersi a quelle illustrate, eventualmente contattare la iGuzzini.

**EN** All installation positions must comply with those illustrated. In the event of any doubt, contact iGuzzini.

**FR** Pour les positions d'installation, se conformer aux positions illustrées ; contacter la société iGuzzini en cas de nécessité.

**DE** Für die Einbaupositionen die Abbildungen beachten. Eventuell iGuzzini kontaktieren.

**NL** Houd u voor de installatieposities aan degene die zijn weergegeven. Neem eventueel contact op met iGuzzini.

**ES** Respetar las posiciones de instalación ilustradas y, en caso de duda, contactar con iGuzzini.

**DA** For installationspositioner skal man holde sig til de viste, og eventuelt kontakte iGuzzini.

**NO** For installasjonsplassingene henviser vi til illustrasjonene, eller ta eventuelt kontakt med iGuzzini.

**SV** Följ de angivna positionerna för installationen. Kontakta vid behov iGuzzini.

**RU** При выборе положения для монтажа следует обратиться к проиллюстрированным либо обратиться в компанию iGuzzini.

**ZH** 安装位置请参考图示，必要时也可联系iGuzzini.

**AR** في ما يتعلق بأوضاع التركيب، التزم بما هو موضح ومحدد، إذا دعت الضرورة اتصل ب iGuzzini

**+ ART. 6014 - 6015**

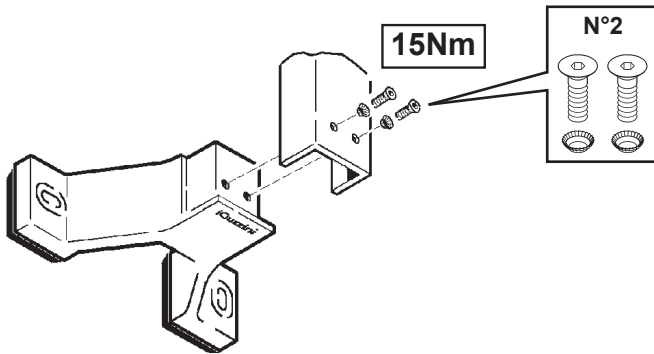

ART.	f (mm)	e (mm)	MAX N. Floodlights
6014	898	190	2
6015	1498	190	3

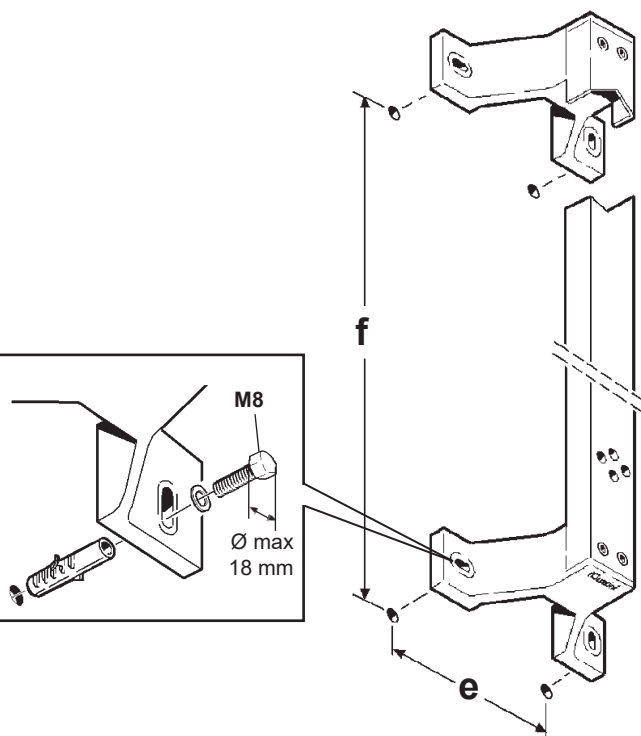

**IT** Per il fissaggio usare tasselli ad espansione con viti M8; il tipo di tassello da usare (nylon, acciaio, a reazione chimica ...) E' da scegliere in funzione delle caratteristiche del materiale di supporto (muratura, calcestruzzo, metallo ....) Su cui viene applicato il prodotto.

**EN** Secure the product using expansion plugs with M8 screws. Choose the type of plug (nylon, steel, chemical reaction ....) according to the characteristics of the surface material (masonry, concrete, metal ...) the product is being mounted on.

**FR** Pour la fixation, utiliser des chevilles à expansion et des vis M8, le type de cheville à utiliser (nylon, acier, à réaction chimique....) Doit être choisi en fonction des caractéristiques du matériau de support (maçonnerie, béton, métal....) Sur lequel sera appliqué le produit.

**DE** Für die Befestigung Spreizdübel mit Schraube M8 verwenden; der zu verwendende Dübeltyp (aus Nylon, Stahl, chemische Dübel...) Ist nach den Eigenschaften des Befestigungsmaterials auszuwählen (Mauerwerk, Beton, Metall...), an dem das Produkt montiert wird.

**NL** Voor de bevestiging expansiepluggen met schroeven M8 gebruiken; het te gebruiken type plug (nylon, staal, chemisch ....) hangt af van de kenmerken van het l (metselwerk, beton, metaal .... ). Waarop het product wordt aangebracht.

**ES** Para la fijación, utilizar tacos de expansión con tornillos M8. El tipo de taco que se debe usar (Nylon, acero, de reacción química...) se deberá elegir en función de las características del material de soporte (mampostería, hormigón, metal...) En el cual se debe aplicar el producto.

**DA** Brug rawplugs med skrue M8 til fastgørelsen. Plugtypen, der skal anvendes (nylon, stål, med kemisk reaktion ...) skal vælges ud fra det understøttende materiales egenskaber (murværk, beton, metal ...), der hvor produktet skal monteres.

**NO** For feste, bruk ekspansjonsplugger med M8 skruer. Velg type plugg (nylon, stål, kjemisk reaksjon...) etter egenskapene til underlagsmaterialet (mur, betong, metall...) som produktet plasseres på.

**SV** För fastsättningen ska expansionspluggar med M8 skruv användas. Typ av plugg (nylon, stål, för kemisk förankring o.s.v.) ska väljas beroende på specifikationerna för det bärande materialet (murverk, betong, metall o.s.v.) produkten appliceras på.

**RU** Для крепления используйте распорные анкеры с винтами M8; тип анкера (нейлоновый, стальной, химический...) выбирается с учетом характеристик материала основания (кладка, бетон, металл...), к которому крепится изделие.

**ZH** 固定时使用带M8螺丝的膨胀塞；根据安装本产品的支撑表面的材料特性（砖石、混凝土、金属.....）选择膨胀塞的类型（尼龙、钢、化学处理.....）

من أجل التثبيت، استخدم خوابير التمدد مع المسامير قطر M8؛ يجب اختيار نوع الخابور اللازم استخدامه (النايلون، الفولاذ، بتفاعل كيميائي ....) بناءً على خصائص المادة الداعمة (حوائط طوب، خرسانة، معدن ....) التي سيتم وضع المنتج عليها.

**AR**

MAXIWOODY - IPRO

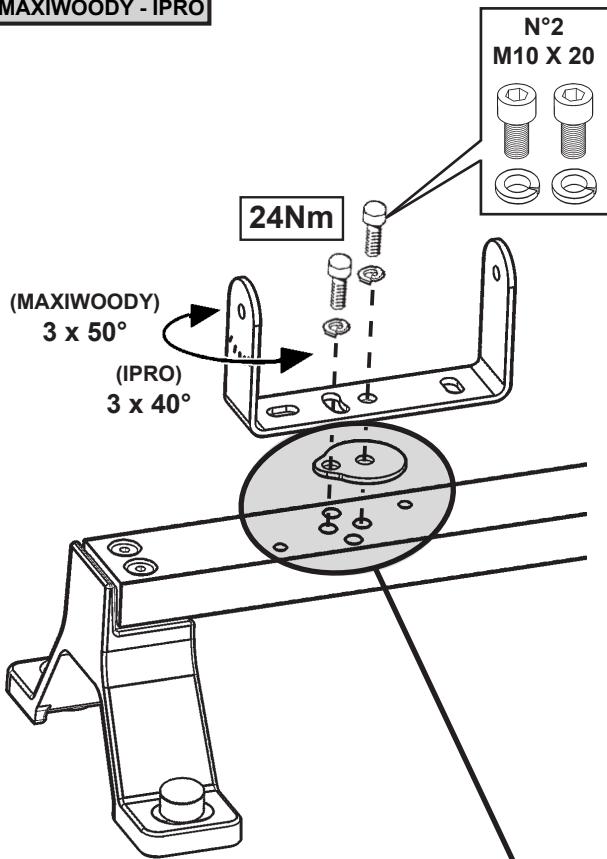

AGORA'

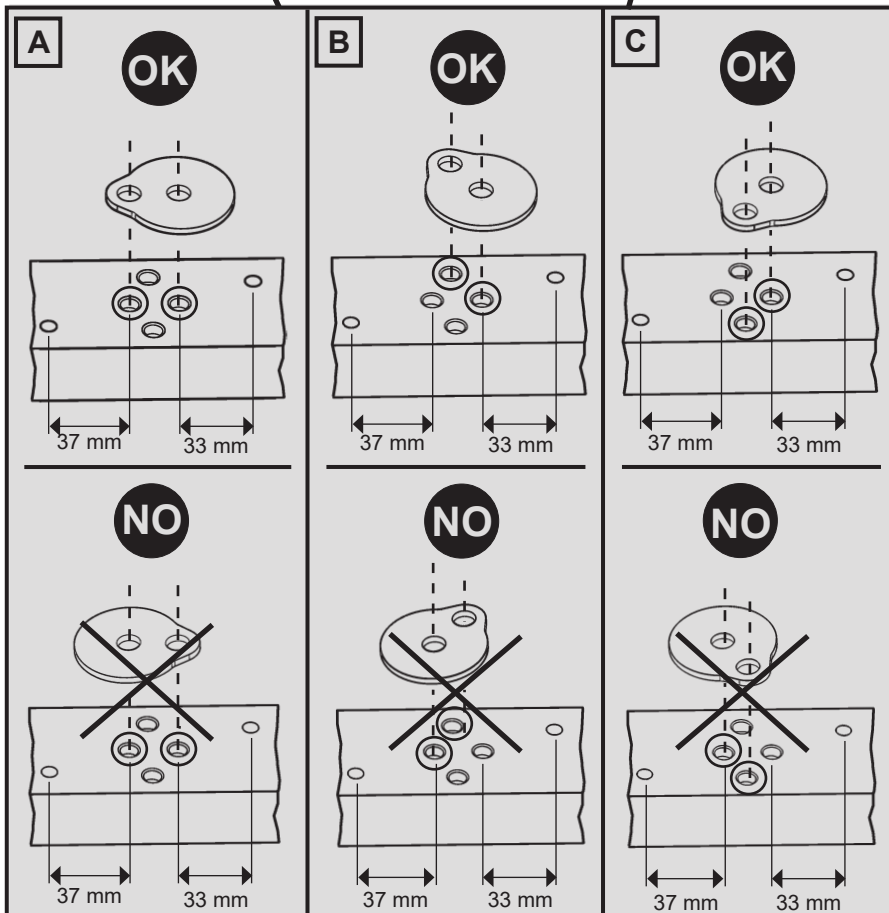
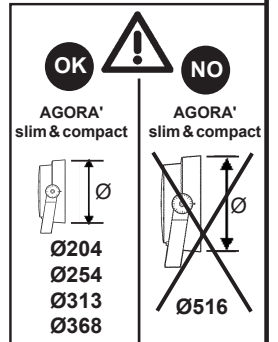
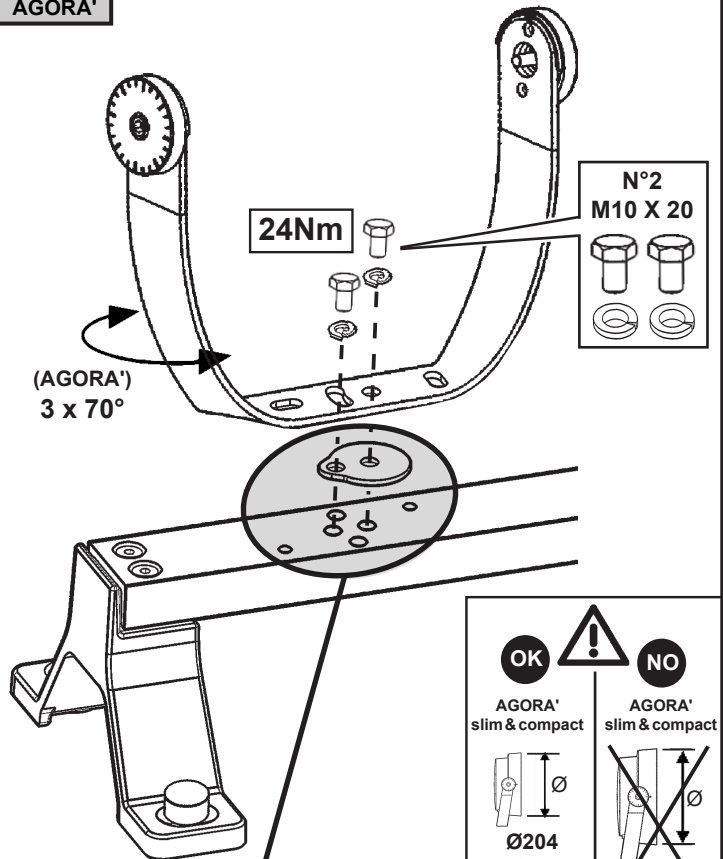

**MAXIWOODY**

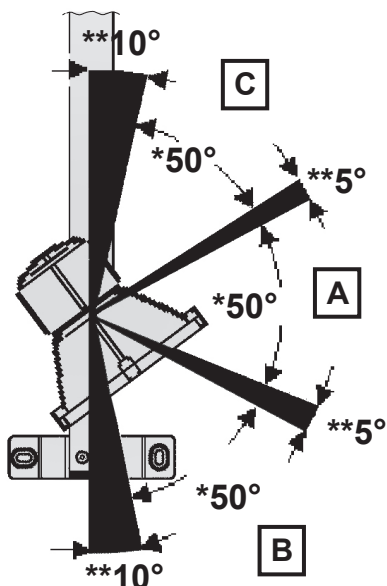

\*orientamento consentito - \*\*orientamento non consentito  
 \*direction allowed - \*\* direction not allowed  
 \*orientation possible - \*\*orientation impossible  
 \*Ausrichtung möglich - \*\*Ausrichtung nicht möglich  
 \*toegestane richting - \*\*niet toegestane richting  
 \*orientación permitida - \*\*orientación no permitida.  
 \* Korrekt placering - \*\* Forkert placering  
 \*tillatt dreining - \*\*ikke tillatt dreining  
 \*område som kan belysas - \*\*område som inte kan belysas  
 \*ориентация разрешена - \*\*ориентация не разрешена  
 \*允许方向 - \*\*不允许方向  
 جب حوسم ريغ دي جوتل\* - حوسم دي جوتل\*

**AGORA'**

\*orientamento consentito  
 \*direction allowed  
 \*orientation possible  
 \*Ausrichtung möglich  
 \*toegestane richting  
 \*orientación permitida  
 \* Korrekt placering  
 \*tillatt dreining  
 \*område som kan belysas  
 \*ориентация разрешена  
 \*允许方向  
 حوسم دي جوتل\*

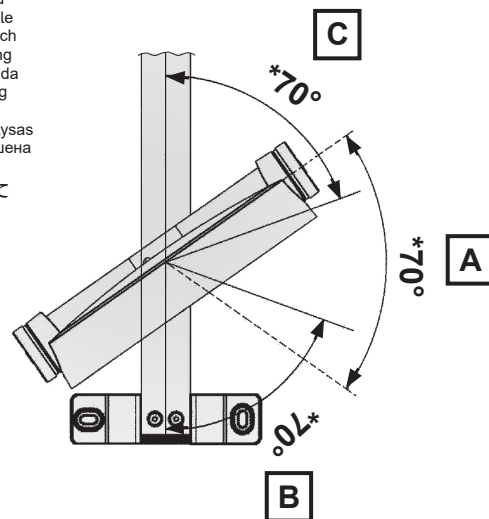

**PALCO IN-OUT**

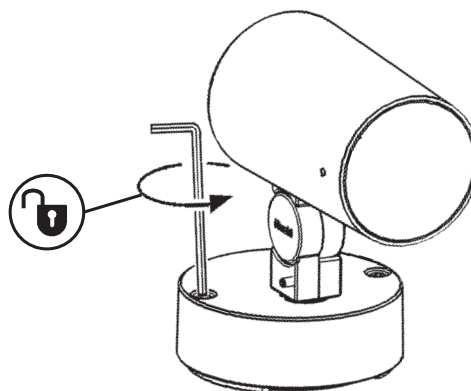

**IT** Per esigenze di collaudo, il prodotto é stato munito dei cavi indicati in figura. N.B.: Asportare tali cavi prima di effettuare il cablaggio del prodotto.  
**EN** In order to test the product, it was fitted with the cables indicated in the figure . N.B.: Remove these cables before wiring the product.  
**FR** Pour des nécessités d'essai, le produit est fourni avec les câbles indiqués dans la figure. N.B.: Enlevez ces câbles avant d'effectuer le câblage du produit.  
**DE** Aufgrund von Prüfungserfordernissen wurde das Produkt mit den auf der Abbildung ersichtlichen Kabeln bestückt. N.B.: Diese Kabel sind vor der Verkabelung des Produkts abzunehmen.  
**NL** Zoals voor de keuring vereist is het product voorzien van de in de afbeelding aangegeven kabels. N.B.: Verwijder deze voordat u het product gaat bedraden.  
**ES** Debido a exigencias de ensayo, el producto ha sido provisto de los cables indicados en la figura. NOTA: Extraer dichos cables antes de realizar el cableo del producto.  
**DA** Med henblik på afprøvning er produktet forsynet med ledningerne, som vist i figuren. N.B.: Disse ledninger skal fjernes, inden produktet tilsluttes.  
**NO** For å kunne teste produktet, ble dette montert med kablene som indikeres på figuren. N.B.: Fjern disse kablene før produktet installeres.  
**SV** På grund av provkörningskäl har produkten försetts med kablar som indikeras i figuren. BS! Ta bort dessa kablar innan ledningsdragningen för produkten görs.  
**RU** Для тестирования прибор оснащен проводами, показанными на схеме. Отсоедините эти провода перед монтажом кабелепроводки прибора.  
**ZH** 为检测产品，产品配备了图中所示的电缆。注意：为产品配线前，拆掉这些电缆。  
**AR** بهدف اختبار المنتج، تمت ملامته للكبلات المبينة في الرسم. ملاحظة: ازل هذه الكابلات قبل توصيل المنتج.

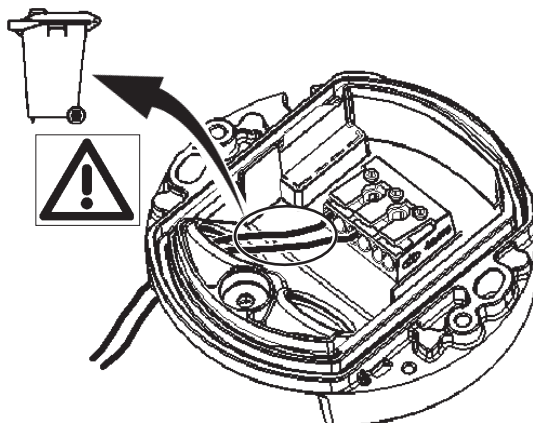

**IPRO**

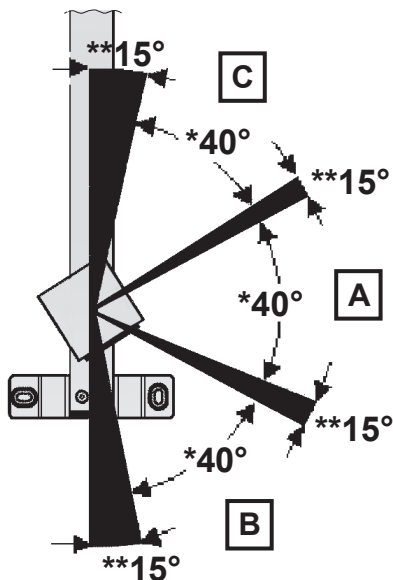

\*orientamento consentito - \*\*orientamento non consentito  
 \*direction allowed - \*\* direction not allowed  
 \*orientation possible - \*\*orientation impossible  
 \*Ausrichtung möglich - \*\*Ausrichtung nicht möglich  
 \*toegestane richting - \*\*niet toegestane richting  
 \*orientación permitida - \*\*orientación no permitida.  
 \* Korrekt placering - \*\* Forkert placering  
 \*tillatt dreining - \*\*ikke tillatt dreining  
 \*område som kan belysas - \*\*område som inte kan belysas  
 \*ориентация разрешена - \*\*ориентация не разрешена  
 \*允许方向 - \*\*不允许方向  
 جب حوسم ريغ دي جوتل\* - حوسم دي جوتل\*

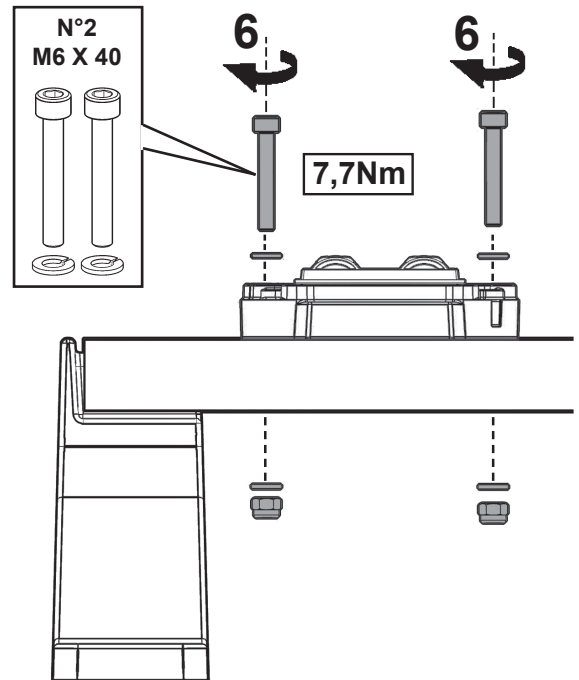
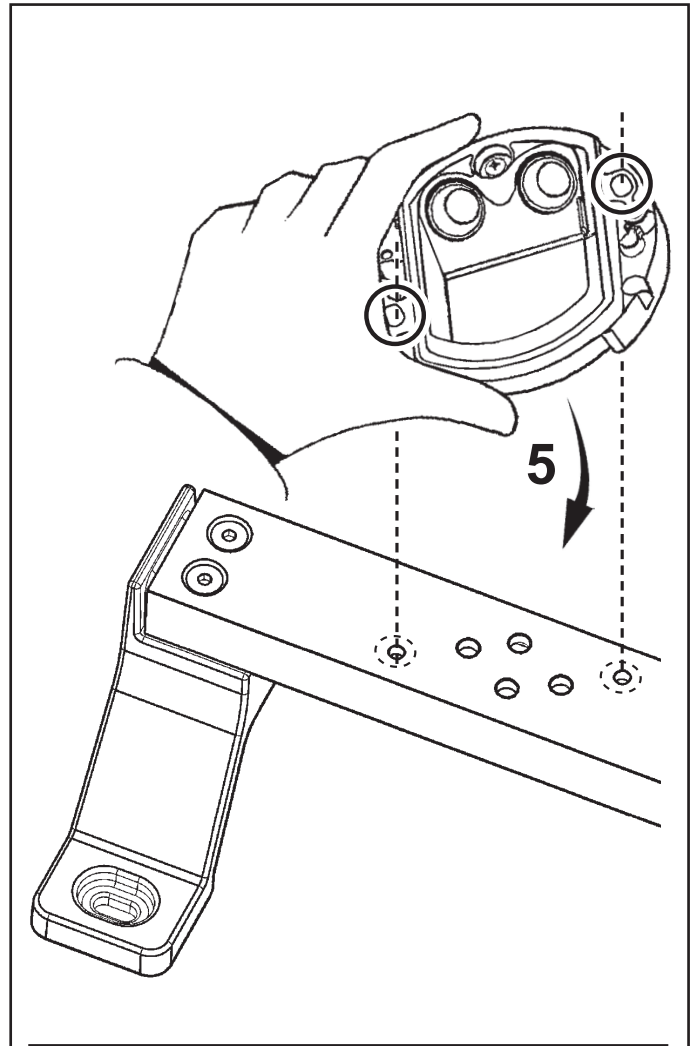
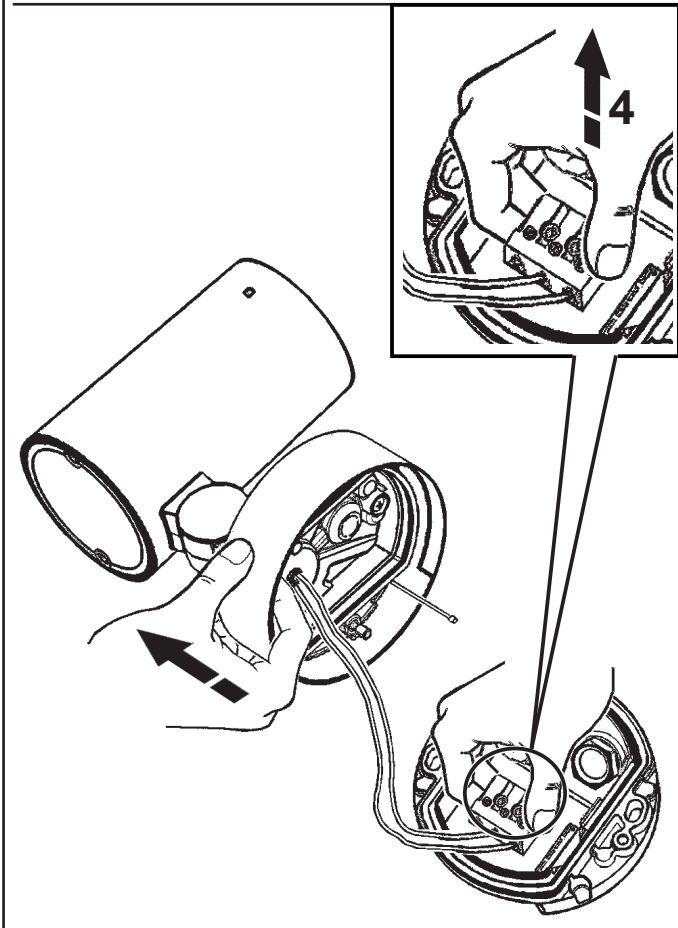
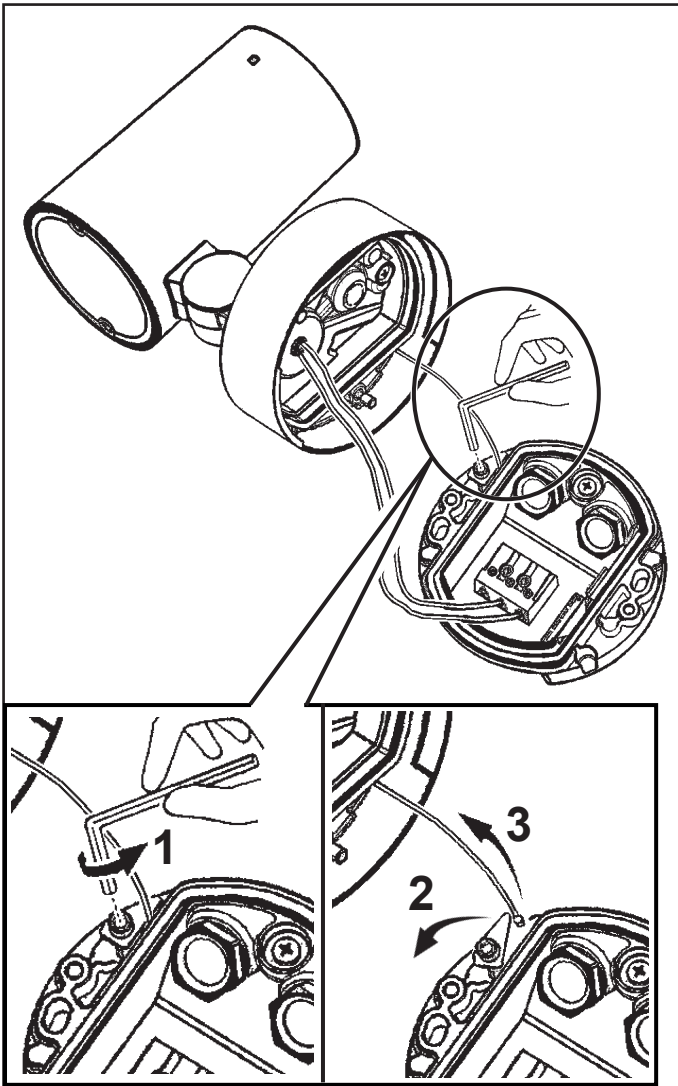

**PLATEA PRO small**

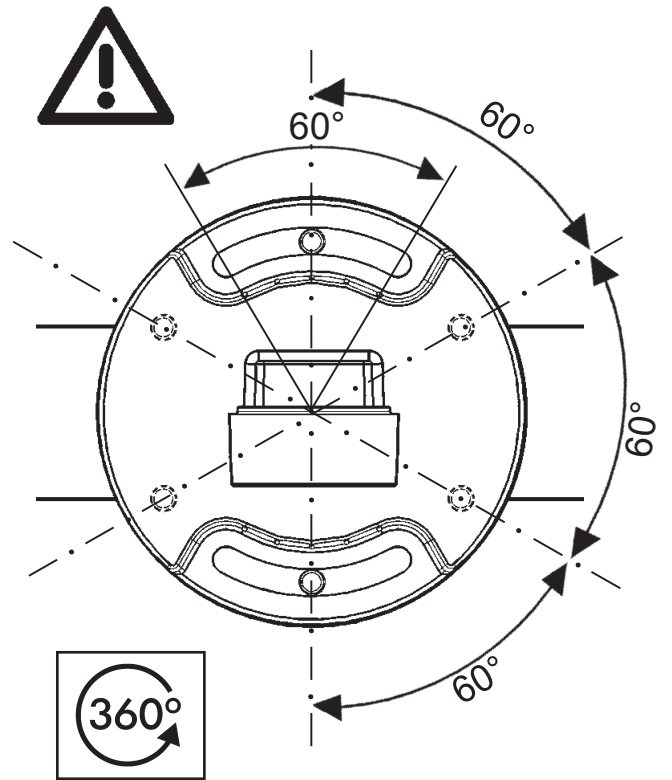
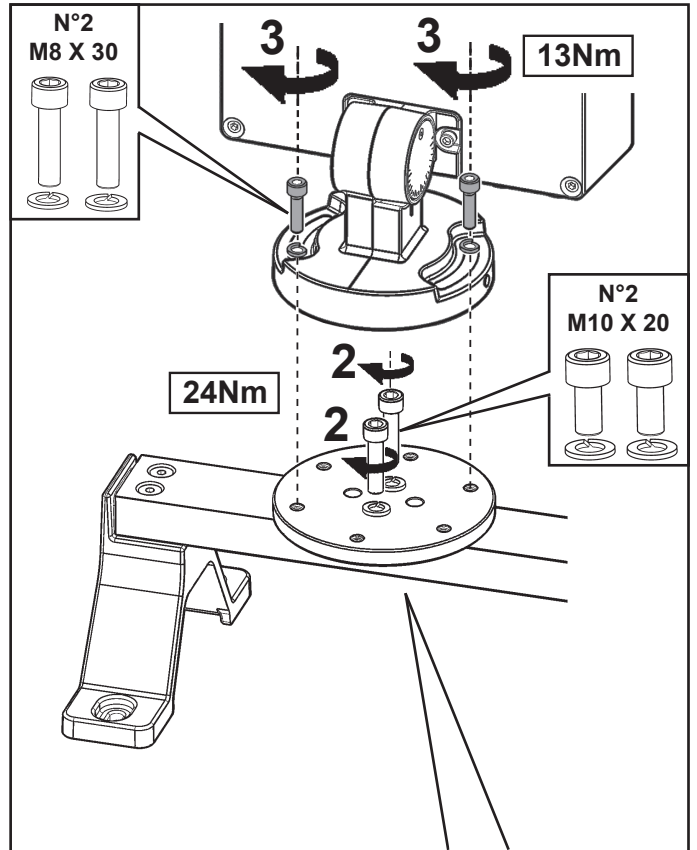
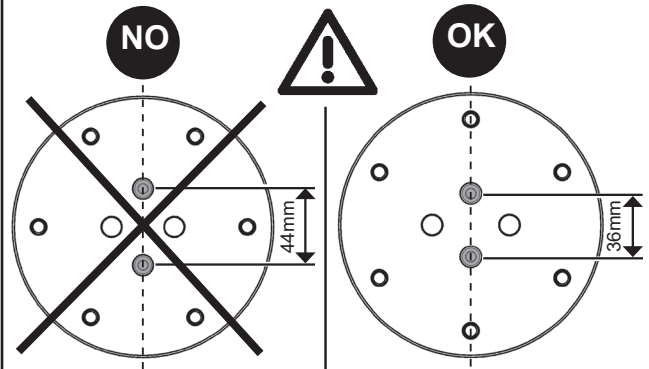
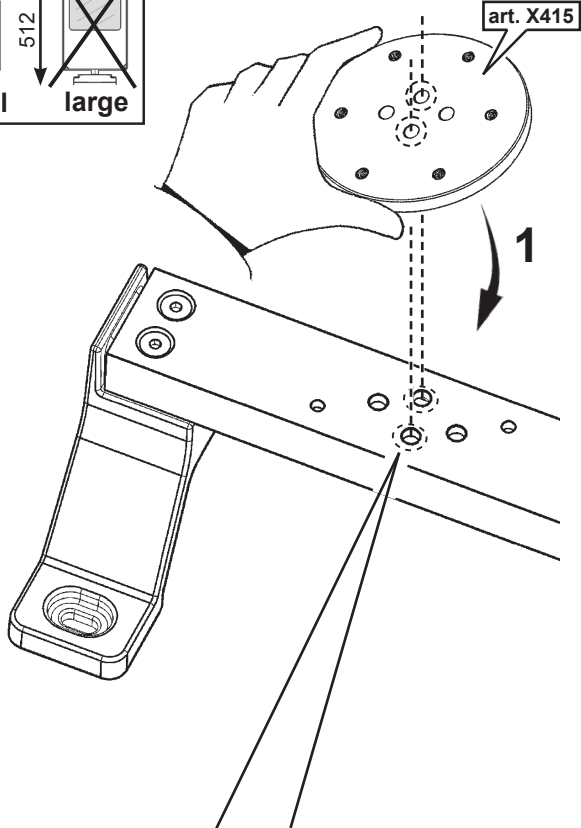
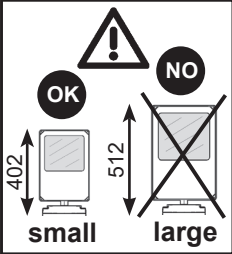
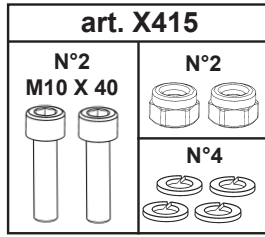

IT Per il cablaggio elettrico fare riferimento al foglio istruzioni del prodotto.

EN Please refer to the product instruction sheet for the electric wiring.

FR Informations sur le câblage électrique peuvent être trouvées dans le mode d'emploi du produit.

DE Die Membran nur an den für den Kabeldurchgang verwendeten Löchern durchstoßen.

NL PVoor de elektrische bedrading raadpleegt u het instructiebladje in het product.

ES Para el cableado eléctrico hágase referencia a la hoja de instrucciones del producto.

DA Membranen må kun gennembrydes ved de huller, der skal anvendes til kabelføring.

NO Indhent opplysninger om ledningsføringen i produktets veiledning.

SV Angående kabeldragningen, se produktens instruktionsblad.

RU Порядок монтажа электропроводки смотрите в инструкциях к продукту.

ZH 针对布线，请参阅产品说明表。

AR بالنسبة للأسلاك الكهربائية، راجع ورقة تعليمات المنتج.