

IT ATTENZIONE:

LA SICUREZZA DELL'APPARECCHIO E' GARANTITA SOLO CON L'USO APPROPRIATO DELLE SEGUENTI ISTRUZIONI; PERTANTO E' NECESSARIO CONSERVARLE.

EN WARNING:

THE SAFETY OF THIS FIXTURE IS GUARANTEED ONLY IF YOU COMPLY WITH THESE INSTRUCTIONS; REMEMBER TO CONSERVE IN A SAFE PLACE.

FR ATTENTION:

LA SECURITE DEL'APPAREIL N'EST GARANTIE QU'EN CAS D'UTILISATION CORRECTE DES INSTRUCTIONS SUIVANTES; IL FAUT PAR CONSEQUENT LES CONSERVER.

DE ACHTUNG:

DIE SICHERHEIT DES GERÄTES WIRD NUR DURCH SACHGEMÄSSE BEFOLGUNG NACHSTEHENDER ANWEISUNGEN GEWÄHRLEISTET; IHRE AUFBEWAHRUNG IST DESHALB SEHR WICHTIG.

NL OPGELET:

DE VEILIGHEID VAN DI ATOESTEL IS SLECHTS DAN GEGARANDEERD ALS INDIEN DE VOLGENDE INSTRUCTIES STRIKT WORDEN TOEGEPAST: DAAROM MOET MEN ZE OOK BEWAREN.

ES ATENCION:

LA SEGURIDAD DEL APARATO SE GARANTIZA SOLO CUMPLIENDO CUIDADOSAMENTE LAS SIGUIENTES INSTRUCCIONES; POR ELLO, ES NECESARIO CONSERVARLAS.

DA BEMÆRK:

SIKKERHEDEN VED BRUG AF ARMATURET KAN KUN GARANTERES, HVIS DISSE ANVISNINGER FØLGES; SØRG DERFOR FOR AT GEMME DEM.

NO ADVARSEL:

SIKKERHETEN TIL DETTE APPARATET GARANTERES KUN HVIS DU OVERHOLDER DISSE INSTRUKSJONENE; HUSK Å OPPBEVARE DEM PÅ ET TRYGT STED.

SV OBSERVERA!

UTRUSTNINGENS SÄKERHET KAN ENDAST GARANTERAS OM DESSA ANVISNINGAR RESPEKTERAS I DETALJ. SPARA DÄRFÖR DESSA ANVISNINGAR FÖR FRAMTIDA KONSULTATION.

RU ВНИМАНИЕ:

МЫ ГАРАНТИРУЕМ БЕЗОПАСНУЮ ЭКСПЛУАТАЦИЮ ИЗДЕЛИЯ ТОЛЬКО ПРИ СОБЛЮДЕНИИ СЛЕДУЮЩИХ ИНСТРУКЦИЙ; С ЭТОЙ ЦЕЛЬЮ НЕОБХОДИМО СОХРАНИТЬ ДАННУЮ БРОШЮРУ.

ZH 警告

为确保该装置安全，请遵守操作指示；并于安全场所放置。

AR

تحذير:

لا يمكن ضمان سلامة هذا الجهاز إلا إذا التزمت بهذه التعليمات، يجب حفظها في مكان آمن.

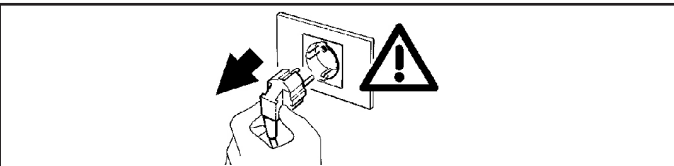

IT N.B.: DURANTE L'INSTALLAZIONE DEL SISTEMA RISPETTARE SCRUPOLOSAMENTE LE NORME IMPIANTISTICHE NAZIONALI VIGENTI.

EN N.B.: WHEN INSTALLING THE SYSTEM, MAKE SURE ALL CURRENT NATIONAL REGULATIONS RELATING TO INSTALLATION ARE OBSERVED.

FR N.B.: LORS DE L'INSTALLATION DU SYSTÈME VEUILLEZ RESPECTER RIGOREUSEMENT LES NORMES EN VIGUEUR EN LA MATIÈRE DANS LE PAYS.

DE N.B.: BEACHTEN SIE BEI DER INSTALLATION DES SYSTEMS UNBEDINGT DIE IM LAND GELTENDEN ANLAGETECHNISCHEN VORSCHRIFTEN.

NL N.B.: BIJ HET INSTALLEREN VAN HET SYSTEEM MOET U DE GELDENDE NATIONALE INSTALLATIENORMEN STRIKT NALEVEN.

ES NOTA: DURANTE LA INSTALACIÓN DEL SISTEMA RESPETAR ESCRUPULOSAMENTE LAS NORMAS NACIONALES DE INSTALACIÓN EN VIGOR.

DA N.B.: UNDER INSTALLATION AF SYSTEMET SKAL MAN NØJE OVERHOLDE DE GÆLDENDE REGLER FOR DISSE ANLÆG.

NO N.B.: UNDER INSTALLASJON AV SYSTEMET MÅ DE NASJONALE ANLEGGSFORSKRIFTENE OVERHOLDES NØYE.

SV OBS! UNDER INSTALLATIONEN AV SYSTEMET SKA GÄLLANDE NATIONELLA INSTALLATIONSFÖRESKRIFTER RESPEKTERAS I DETALJ.

RU ПРИМЕЧАНИЕ: В ПРОЦЕССЕ МОНТАЖА СИСТЕМЫ СТРОГО СОБЛЮДАЙТЕ НАЦИОНАЛЬНЫЕ ДЕЙСТВУЮЩИЕ НОРМАТИВЫ ПО ЭЛЕКТРОПРОВОДКЕ.

ZH 注意：安装系统时请务必遵守系统标准。

AR ملاحظة: ملاحظة: أثناء تركيب نظام . يجب التقيد بحرص بالنظم السائدة المتولفة بالشبكة الكهربائية.

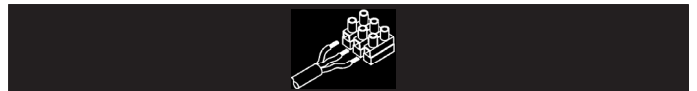
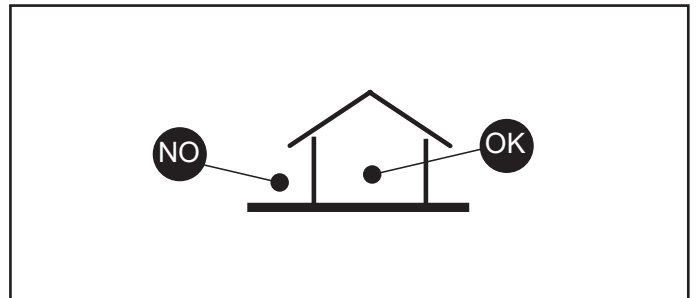

IT In caso di danneggiamento del cavo elettrico con spina, la sostituzione deve essere effettuata dal costruttore, dal suo servizio di assistenza o da personale qualificato equivalente, al fine di evitare pericoli.

EN In the event of damage to the electric cable with plug, replacement must be carried out by the manufacturer, by the after-sales assistance of the same or by a qualified professional, in order to avoid all risk of danger.

FR Si le câble électrique avec fiche est endommagé, faites-le remplacer par le fabricant, son service après-vente ou un professionnel du secteur, pour éviter tout risque de danger.

DE Zur Vermeidung von Gefahren sind Elektrokabel und Stecker im Falle einer Beschädigung vom Hersteller, von dessen Kundendienst oder von spezialisiertem Fachpersonal auszuwechseln.

NL Mocht het elektrische snoer met stekker beschadigd raken, dan moet het vervangen ervan worden uitgevoerd door de fabrikant, zijn Technische Dienst of door een erkende installateur, teneinde gevaar te vermijden.

ES En caso de daño del cable eléctrico con enchufe, la sustitución debe realizarse por el fabricante, su servicio de asistencia o bien personal especializado equivalente debido a razones de seguridad.

DA Hvis ledningen med stik beskadiges, skal den udskiftes af producenten eller er et autoriseret teknisk servicecenter, eller af kvalificerede fagfolk, så man undgår farlige situationer.

NO I tilfelle skade på den elektriske kablen med plugg, må erstatning utføres av produsenten, gjennom ettersalgssavdelingen til denne eller av en kvalifisert fagperson, for å unngå all fare.

SV Om elkabeln med stickkontakten skadas, ska den bytas ut av tillverkaren, av dess auktoriserade verkstad eller av likvärdig kvalificerad personal för att undvika alla typer av risker.

RU В случае повреждения электрического кабеля со штепсельной вилкой во избежание риска поручите его замену производителю, уполномоченному сервису или квалифицированному электрику.

ZH 如出现带插头电缆的损坏，须由生产商、售后服务助理或资深专业人员更换新的电缆，以避免任何可能的危险。

AR في حالة تلف الكابل الكهربائي مع القابس، يجب استبداله من قبل الشركة المصنعة، من خلال خدمة المساعدة ما بعد البيع نفسه أو بواسطة محترف مؤهل، من أجل تجنب أي مخاطر.

IT L'unità di alimentazione esterna deve essere SELV.

EN The external power supply unit must be SELV.

FR L'unité d'alimentation externe doit être de type SELV.

DE Die externe Versorgungseinheit muss SELV mit.

NL De externe voedingseenheid moet een SELV-apparaat zijn.

ES La unidad de alimentación exterior ha de ser SELV.

DA Den eksterne forsyningsenhet skal være SELV.

NO Den eksterne strømforsyningsenheten skal være SELV.

SV Den externa matningsenheten ska vara av typen SELV.

RU Внешний блок питания должен быть типа SELV с выходным напряжением

ZH 外部电源设备应为安全超低电压SELV。

AR يجب أن تكون وحدة التغذية الخارجية SELV

Power supply specifications: 24V 30W SELV

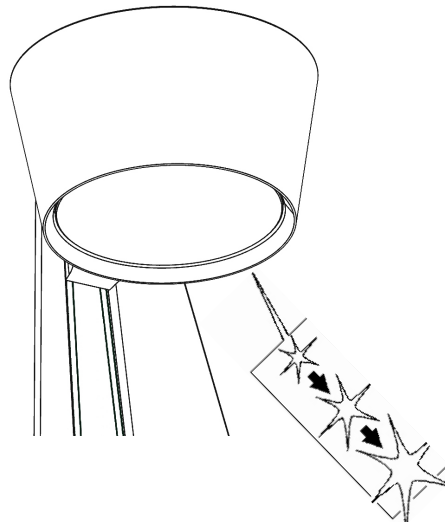
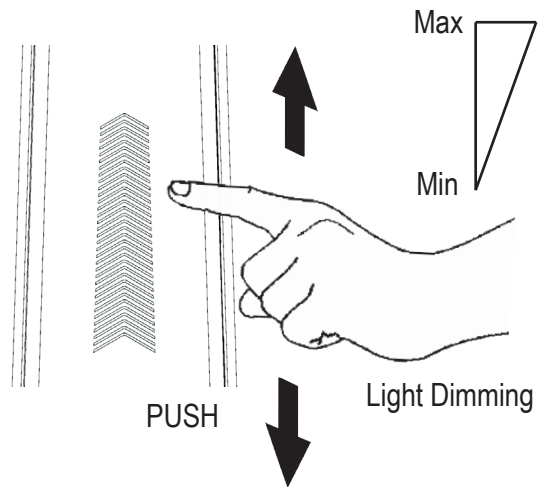
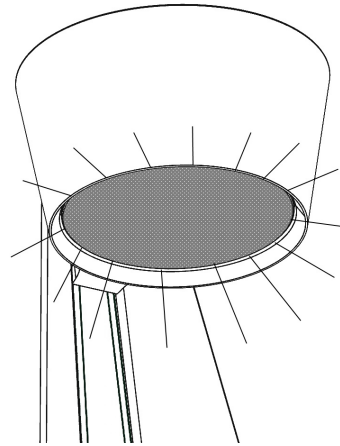
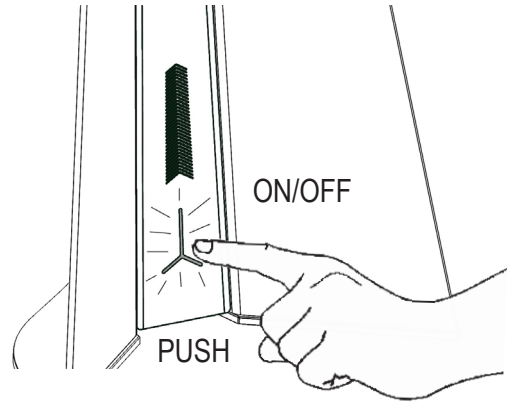
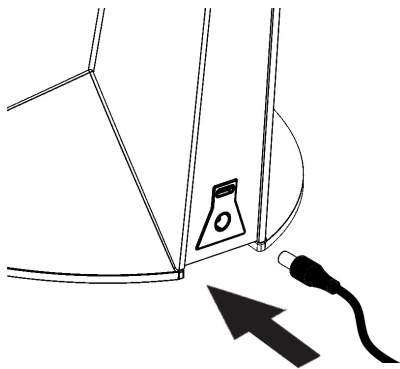
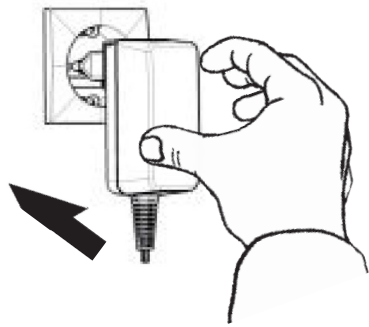
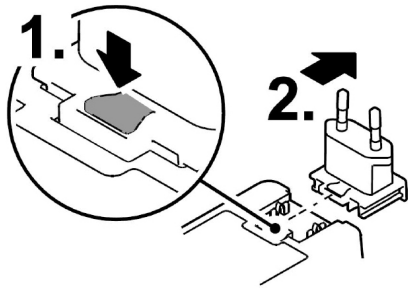
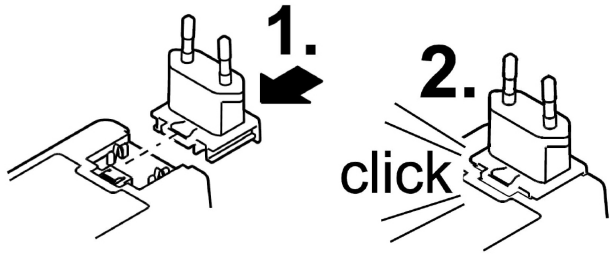
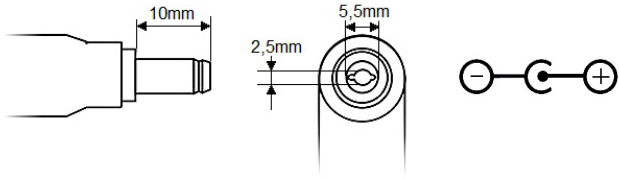

Battery Lamp Operation

IT Se il prodotto è scollegato dalla linea elettrica, può funzionare in modalità standalone per un tempo di circa 4ore con flusso lampada 100%, durante il funzionamento con batteria vengono disabilitati sensore di presenza e presa USB. La batteria entra in modalità ricarica automatica quando il prodotto è collegato alla linea elettrica, con tempi di ricarica completa di circa 3ore. Se si collegano dei dispositivi esterni, i tempi di ricarica aumenteranno. La batteria viene abilitata dopo la prima connessione alla rete elettrica tramite alimentatore.

EN If the product is disconnected from the electrical power network, it can operate in standalone mode for approximately 4 hours with 100% lamp flux. When operating with the battery, the presence sensor and USB socket are disabled. The battery enters automatic recharge mode when the product is connected to the electrical power network and a complete recharge takes about 3 hours. If external devices are connected, the recharge times will increase. The battery is enabled as soon as it is connected to the electrical power network via a power supply unit.

FR Si le produit est débranché de la ligne électrique, il peut fonctionner en mode autonome environ 4 heures avec flux de lampe à 100 %, en fonctionnement avec batterie, le détecteur de présence et la prise USB se désactivent. La batterie passe en mode recharge automatique quand le produit est branché à la ligne électrique, avec un temps de recharge complète d'environ 3 heures. Si des dispositifs externes sont raccordés, les temps de recharge seront plus longs. La batterie s'active après le premier branchement au réseau électrique avec une alimentation.

DE Wird das Produkt vom Strom genommen, kann es über einen Zeitraum von ca. 4 Stunden im Standalone-Modus bei 100% Lichtstärkeleistung betrieben werden. Während des Batteriebetriebs sind Präsenzmelder und USB-Anschluss deaktiviert. Wird das Produkt an den Strom angeschlossen, lädt sich die Batterie automatisch auf und benötigt dafür ca. 3 Stunden. Werden externe Geräte angeschlossen, dauert der Ladevorgang länger. Die Batterie wird nach dem ersten Anschluss an das Stromnetz über die Versorgungseinheit aktiviert.

NL Als het product van de elektrische voeding afgekoppeld is, kan het ongeveer 4 uur lang als standalone werken met een lichtstroom van 100%. Tijdens de werking op de batterij zijn de aanwezigheidsensor en de USB-aansluiting gedeactiveerd. De batterij wordt automatisch opgeladen wanneer het product op een elektrische voeding is aangesloten. Het opladen duurt ongeveer 3 uur. De oplaadtijd neemt toe als externe apparaten worden aangesloten. De batterij wordt geactiveerd na de eerste aansluiting op het elektriciteitsnet met het voorschakelapparaat.

ES Si el producto está desconectado de la línea eléctrica, puede funcionar en modo standalone durante 4 h con un flujo de lámpara del 100%. Durante el funcionamiento con batería, el sensor de presencia y la toma USB se inhabilitan. La batería entra en modo de recarga automática cuando el producto está conectado a la línea eléctrica y tarda unas 3 h en completar la carga. Si se conectan dispositivos externos, los tiempos de carga aumentan. La batería se inhabilita tras la primera conexión a la red eléctrica a través del alimentador.

DA Hvis produktet er koblet fra strømledningen, kan det fungere til standalone tilstand i cirka 4 timer med 100% lysstrøm; under batteridrevet funktion inaktiveres tilstedeværelses-sensoren og USB-stikket. Batteriet tager adgang til tilstanden automatisk genopladning, når produktet er forbundet til strømledningen og genopladningen varer cirka 3 timer. Genopladningens varighed forlænges ved tilslutning af eksterne enheder. Batteriet aktiveres efter den første tilslutning til ledningsnettet via strømforsyningsenheden.

NO Hvis produktet er koblet fra strømmettet kan det fungere i standalone-modus i cirka 4 timer med lampefunksjon på 100%. Ved funksjon med batteri deaktiveres sensoren for forekomst og USB-uttaket. Batteriet går inn i automatisk lademodus når produktet er koblet til strømmettet, med komplett ladetid på cirka 3 timer. Hvis man kobler til eksterne enheter vil ladetiden øke. Batteriet aktiveres etter første tilkobling til strømmettet via strømforsyningsenheten.

SV Om produkten är bortkopplad från den elektriska tillförseln kan den fungera i läget "stand alone" under cirka 4 timmar, med 100% lampflöde – under batteridrift inaktiveras närvarosensor och USB-uttag. Batteriet ställs till läget för automatisk laddning när produkten är kopplad till den elektriska tillförseln, och en komplett batteriladdning tar cirka 3 timmar. Om man kopplar in externa anordningar ökar laddningstiden. Batteriet aktiveras efter den första anslutningen till elnätet via matningsanordning.

RU Если изделие отключено от сети питания, оно может работать в автономном режиме около 4 часов при 100% потоке лампы, во время работы от батареи датчик присутствия и USB-разъем будут отключены. Батарея переходит в режим автоматической подзарядки при подключении изделия к сети электропитания, время полной подзарядки составляет около 3 часов. Если подключены внешние устройства, время зарядки увеличится. Батарея включается после первого подключения к электросети через источник питания.

ZH 如果本产品断开电源，可以在单机模式下以100%的亮度使用4小时，使用电池期间传感器和USB接口将被禁用。将产品连接至电源后电池会自动进入充电模式，完整充电时间约为3小时。如果连接到外部设备，充电时间更长。电池在第一次通过充电器连接到电网后启用。

AR إذا تم فصل المنتج عن مصدر الكهرباء، فيمكنه العمل في وضع مستقل لمدة 4 ساعات تقريباً بتدفق للمصباح بنسبة 100%، بينما يتم تعطيل مستشعر وجود البطارية ومقبس USB أثناء تشغيل البطارية. تدخل البطارية في وضع الشحن التلقائي عند توصيل المنتج بخط الطاقة، ويستغرق الشحن الكامل حوالي 3 ساعات. إذا قمت بتوصيل أجهزة خارجية، فستزيد أوقات الشحن. يتم تمكين البطارية بعد التوصيل الأول بالتيار الكهربائي عبر مصدر الطاقة.

Test battery charging:

Powered Lamp

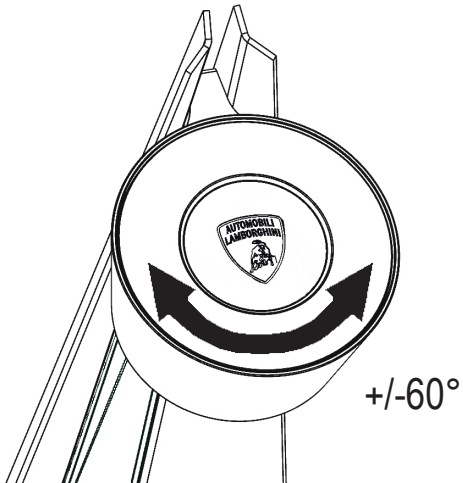
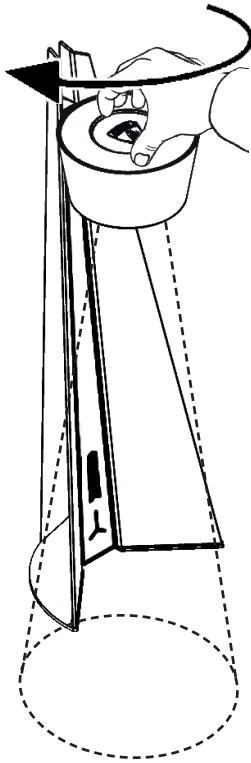
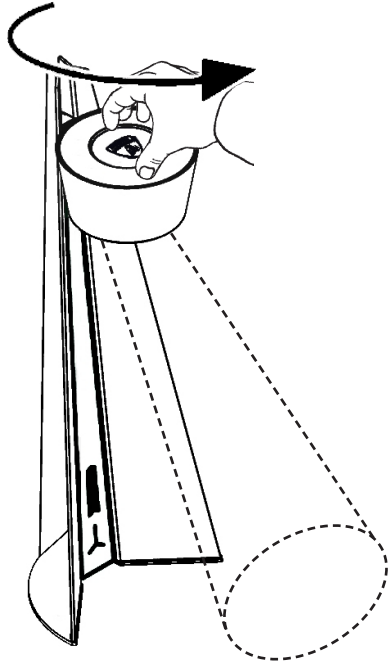
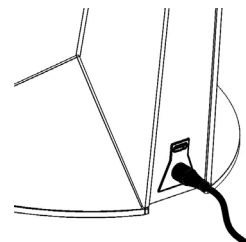

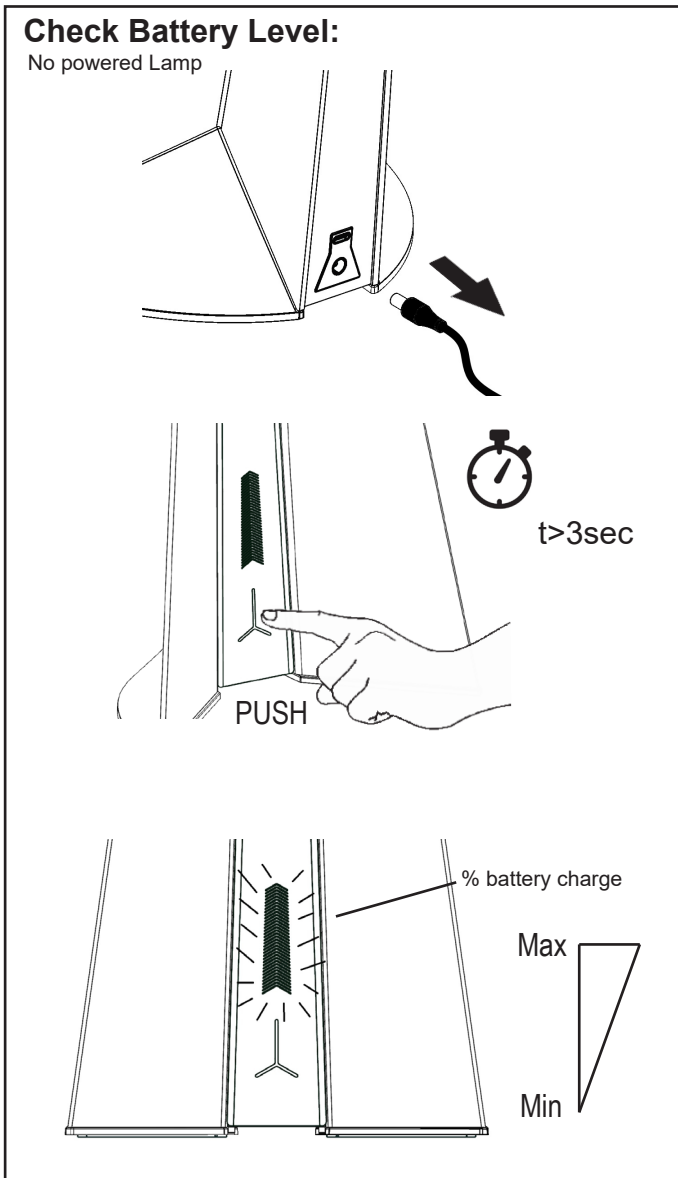
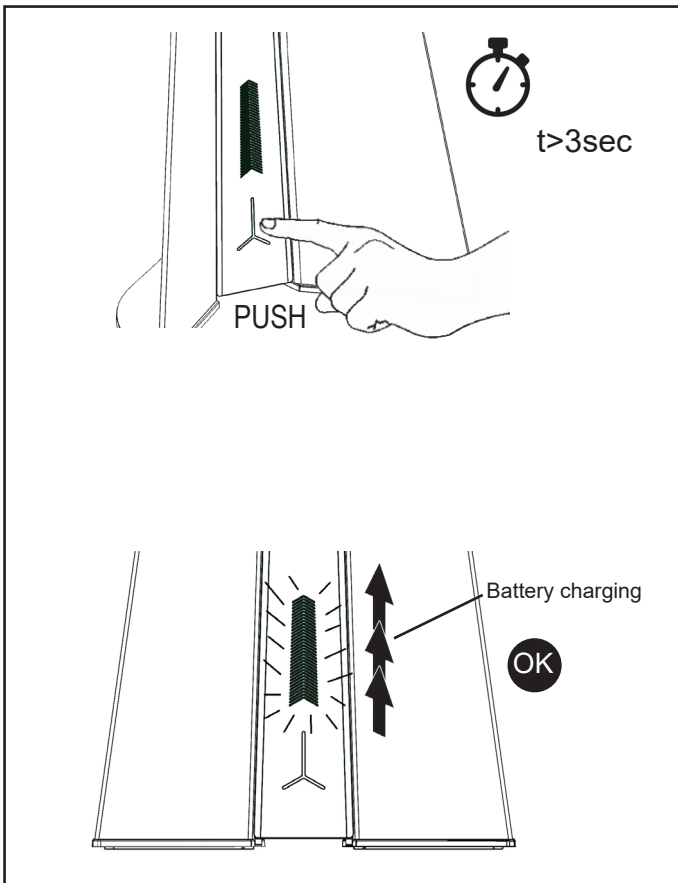

IT La batteria NON può essere sostituita dal cliente, contattare la iGuzzini illuminazione.
 EN The battery must NOT be replaced by the customer, contact iGuzzini illuminazione.
 FR La batterie NE PEUT PAS être remplacée par le client, contacter iGuzzini illuminazione.
 DE Die Batterie darf NICHT vom Kunden ausgewechselt werden, bitte iGuzzini illuminazione kontaktieren.
 NL De klant kan de batterij NIET vervangen. Neem contact op met iGuzzini illuminazione.
 ES El cliente NO puede cambiar la batería. Contactar con iGuzzini iluminación.
 DA Batteriet må IKKE udskiftes af kunden, kontakt iGuzzini belysning.
 NO Batteriet må IKKE skiftes ut av kunden, ta kontakt med iGuzzini illuminazione.
 SV Kunden kan INTE byta ut batteriet på egen hand. Kontakta iGuzzini illuminazione.
 RU Батарея НЕ МОЖЕТ быть заменена покупателем, пожалуйста, свяжитесь с iGuzzini illuminazione.
 ZH 客户不能自行更换电池，请联系照明公司iGuzzini Illuminazione.
 AR لا يمكن للعميل أن يقوم بنفسه باستبدال البطارية، يرجى الاتصال بـ iGuzzini للإضاءة.

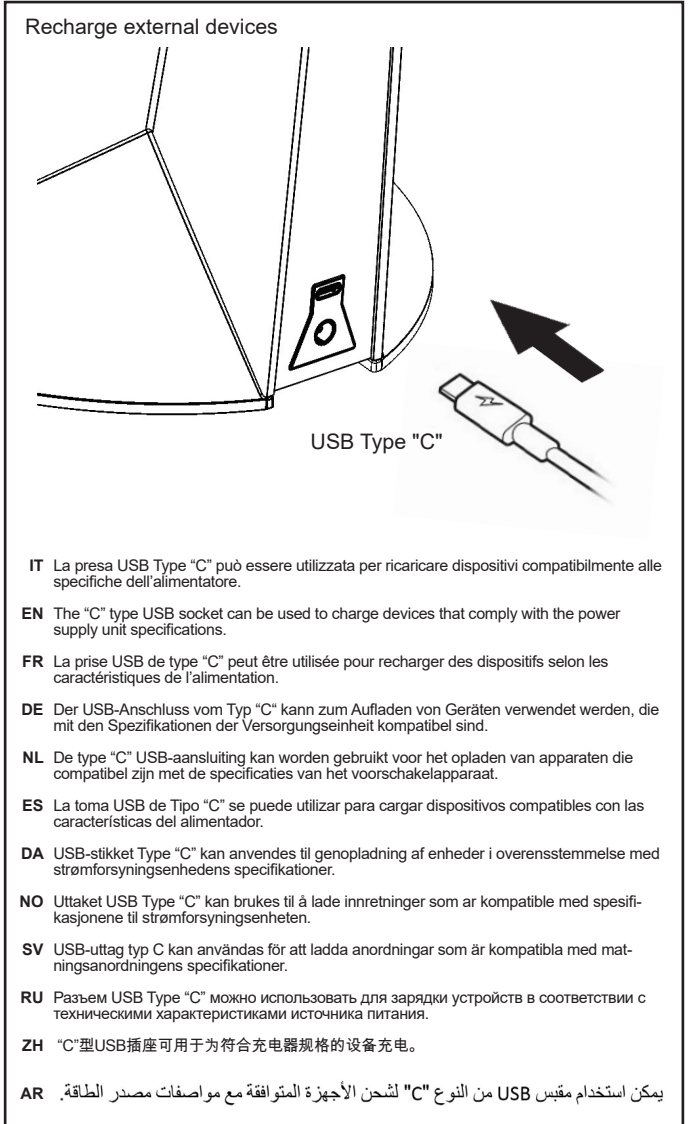

IT La lampada è dotata di batteria ricaricabile al litio. Il prodotto non deve essere esposto a calore eccessivo come superfici calde e luce solare diretta per evitare surriscaldamenti pericolosi della batteria e deformazioni delle parti in plastica. La batteria, come tutte le batterie agli ioni di litio, presenta una graduale perdita di energia e di potenza nel corso del tempo e con l'utilizzo. Tale effetto, NON è coperto dalla presente garanzia. La durata della batteria è legata al numero di cicli di carica e scarica.

EN The lamp is fitted with rechargeable lithium battery. The product must not be exposed to excessive heat such as hot surfaces and direct sunlight to avoid dangerous overheating of the battery and deformation of plastic parts. Like all lithium ion batteries, the battery gradually loses energy and power over time and with use. This effect is NOT covered by this warranty. Battery life is linked to the number of charge and discharge cycles.

FR La lampe est dotée de batterie rechargeable au lithium. Le produit ne doit pas être exposé à une chaleur excessive, comme des surfaces chaudes et la lumière directe du soleil, pour éviter des surchauffes dangereuses de la batterie et des déformations des parties en plastique. La batterie, comme toutes les batteries aux ions de lithium, présente une perte graduelle d'énergie et de puissance dans le temps et avec l'utilisation. Cet effet N'est PAS couvert par la présente garantie. La vie de la batterie est liée au nombre de cycles de charge et de décharge. La Lampe hat eine wiederaufladbare Lithiumbatterie.

DE Die Lampe hat eine wiederaufladbare Lithiumbatterie. Das Produkt darf nicht übermäßiger Hitze wie heiße Oberflächen und direkter Sonneneinstrahlung ausgesetzt werden, um ein gefährliches Überhitzen der Batterie und Verformungen der Kunststoffteile zu vermeiden. Die Batterie, wie alle Lithiumbatterien, unterliegt im Laufe der Zeit und durch die Verwendung einem graduellen Energie- und Leistungsverlust. Diese Wirkung wird nicht von dieser Garantie gedeckt. Die Lebensdauer der Batterie hängt von der Anzahl der Be- und Entladezyklen ab.

NL De lamp is voorzien van een oplaadbare lithiumbatterij. Het product mag niet worden blootgesteld aan overmatige hitte, zoals hete oppervlakken en direct zonlicht, om de gevaarlijke oververhitting van de batterij en de vervorming van plastic onderdelen te vermijden. Na verloop van tijd en wegens het gebruik is ook deze batterij, net als alle lithiumbatterijen, onderhevig aan een geleidelijke afname van de energie en het vermogen. Dit effect wordt NIET door de garantie gedeckt. Het oplaadniveau van de batterij is nauw verwant aan het aantal oplaad- en ontladingscycli.

- ES** La lámpara lleva batería recargable de litio.
El producto no debe exponerse nunca al demasiado calor como por ejemplo superficies calientes o a la luz del sol, para evitar que se sobrecaliente demasiado la batería, lo cual es peligroso y podría deformar las partes de plástico.
La batería como todas las baterías de iones de litio pierde energía y potencia gradualmente durante el tiempo y con el uso. Este efecto NO se incluye en la garantía.
La duración de la batería depende del número de ciclos de carga y descarga.
- DA** Lampen er udstyret med et genopladeligt litiumbatteri.
Produktet må ikke udsættes for overdreven varme, såsom varme overflader og direkte sollys, for at undgå farlig overopvarmning af batteriet og deformation af plastikkomponenterne.
Som for alle litiumbatterier vil batteriet med tiden gradvist miste energi og effekt. Denne effekt er IKKE dækket af denne garanti.
Batteri liv er forbundet med antallet af opladnings- og afladningscyklusser.
- NO** Lampen er utstyrt med et oppladbart litiumbatteri.
Produktet må ikke utsettes for overdreven varme, slik som varme overflater eller direkte sollys, for å unngå farlig overoppvarming av batteriet og deformasjon av plastdelene.
I likhet med alle litiumbatterier utsettes batteriet for et gradvis tap a energi og effekt med tiden og når det er i bruk. Denne effekten dekkes IKKE av garantien.
Batteritid har sammenheng med antallet lade- og utladningscyklusser.
- SV** Lampen är försedd med ett laddningsbart litiumbatteri.
För att undvika farlig överhettning av batteriet och deformation av plastdelarna får produkten inte utsättas för hög värme, som exempelvis varma ytor och direkt solljus.
Batteriet uppvisar, precis som alla litiumbatterier, en gradvis energi- och effektförlust med tiden och i takt med att det används. Nämda effekt täcks INTE av denna garanti.
Batteriets liv är kopplat till antalet laddnings- och urladdningscykler.
- RU** Лампа оснащена литиевым заряжаемым аккумулятором.
Изделие не должно подвергаться сильному нагреву посредством горячих поверхностей или прямых солнечных лучей во избежание опасного перегрева аккумулятора и деформации пластмассовых частей.
Батарея, как и все ионно-литиевые аккумуляторы, постепенно теряет энергию и мощность с течением времени. Данное явление НЕ покрывается настоящей гарантией.
Заряд аккумулятора связан с количеством циклов зарядки и разрядки.
- ZH** 该灯配备了可充电的锂电池。
请勿将产品暴露在过热的环境中，如高温表面和阳光直射，以避免电池过热的危险和塑料部件变形。
与所有锂离子电池一样，电池会随着时间和使用逐渐失去能量和功率。这种影响不在本保修范围内。
电池的充电效率受充电和耗电循环次数的影响。
- AR** المصباح مزود بطارية ليثيوم قابلة لإعادة الشحن.
يجب ألا يتعرض المنتج للحرارة المفرطة مثل الأسطح الساخنة ولشعة الشمس المباشرة وذلك لتجنب التسخين المفرط للبطارية وبالتالي تشوه الأجزاء البلاستيكية.
البطارية، مثل جميع بطاريات أيونات الليثيوم، لديها فقدان تدريجي للطاقة والقدرة مع مرور الوقت ومع الاستخدام. لا إن شحن البطارية يرتبط بعدد دورات الشحن والتفريغ.

Presence Detection

Mode: Lamp OFF (Default Mode)

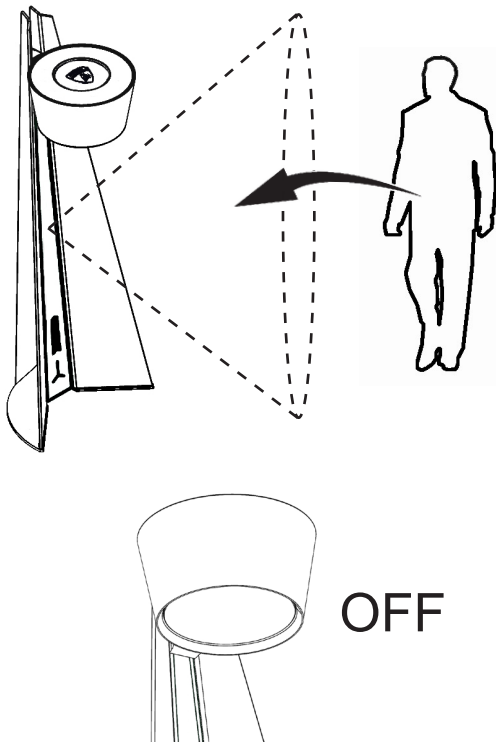

Mode: Presence

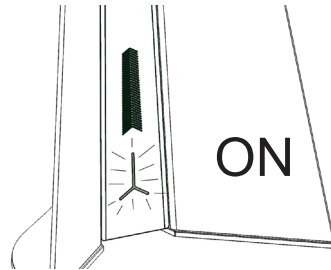
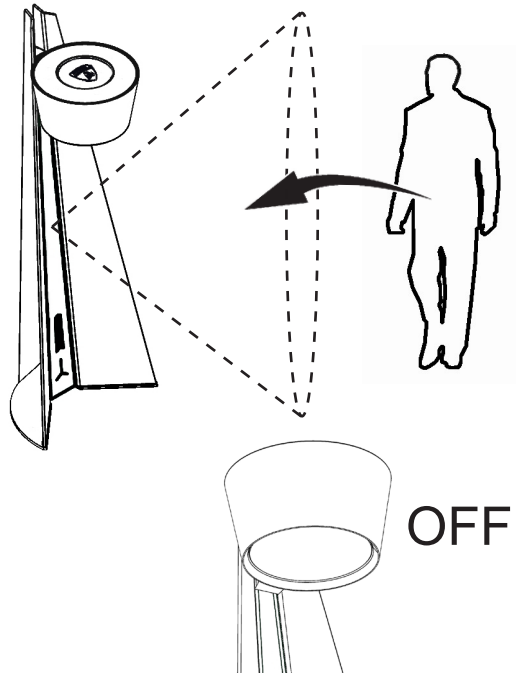

Mode: Lamp ON

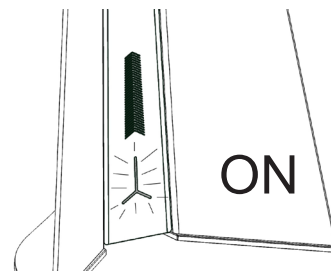
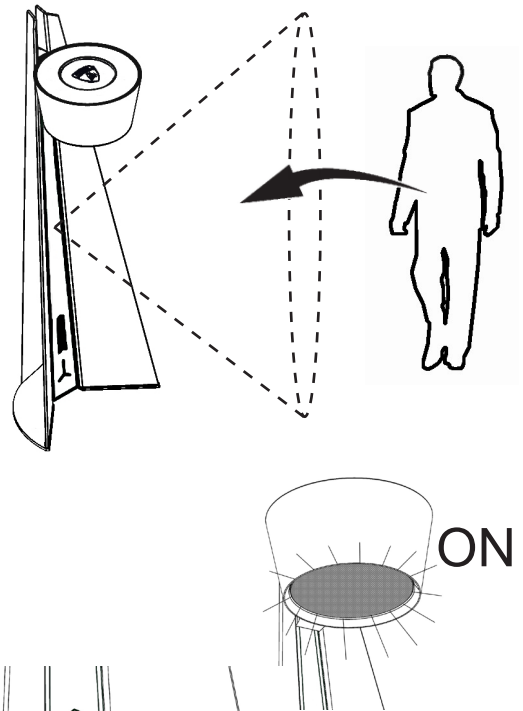

Presence Detection Mode Programming

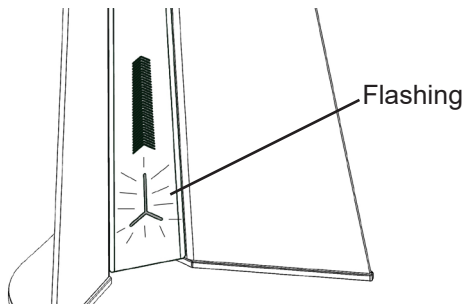
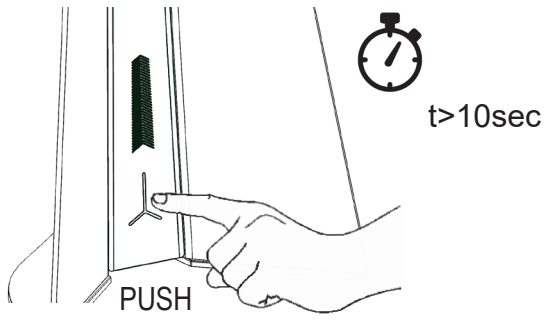

Mode: Presence

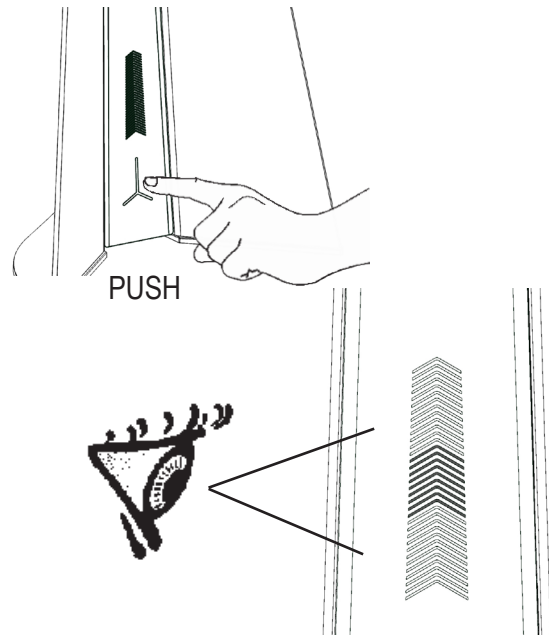

Mode: Lamp ON

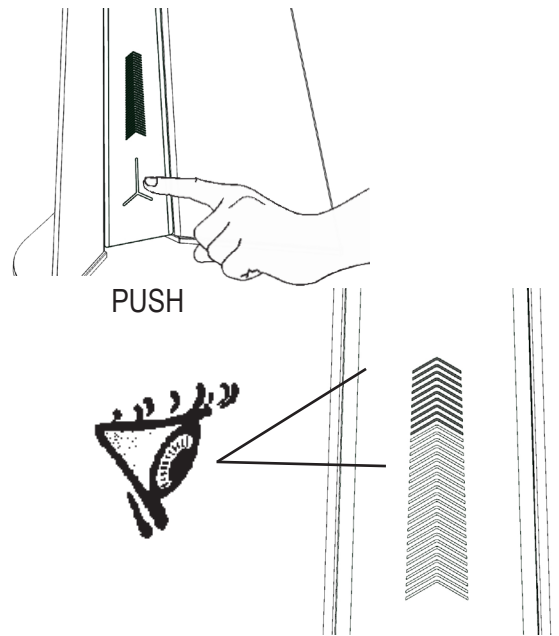

Mode: Lamp OFF

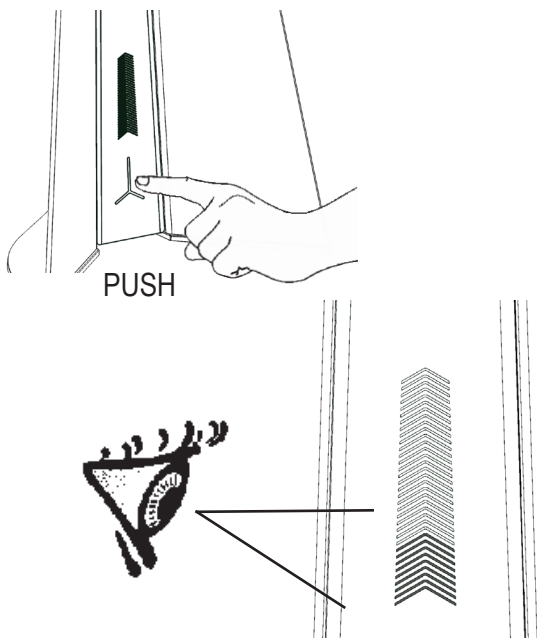

End programming

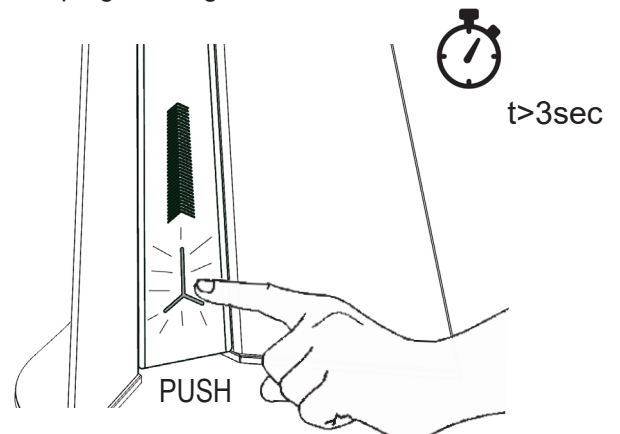

Maintenance

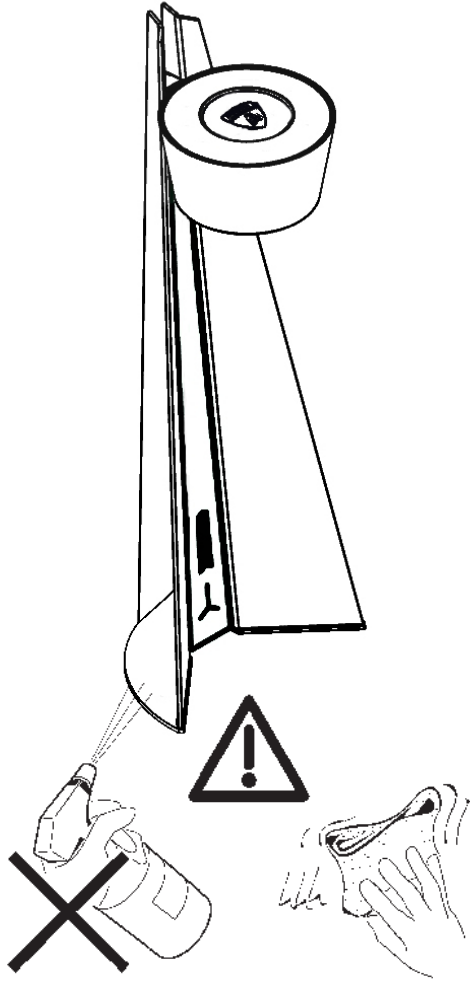

IT N.B.: Per l'eventuale pulizia non utilizzare acqua o solventi vari, usare esclusivamente panni morbidi asciutti.

EN N.B.: When cleaning, do not use water or any type of solvent. Use only soft dry cloths.

FR N.B.: En cas de nettoyage, n'utiliser ni eau ni solvants en général, n'utiliser que des chiffons doux et secs.

DE N.B.: Zur eventuellen Reinigung weder Wasser noch Lösungsmittel, sondern ausschließlich ein weiches, trockenes Tuch verwenden.

NL N.B.: Gebruik voor het sohoonmaken geen water of oplosmiddelen, maar uitsluitend zachte stoffdoeken.

ES NOTA: Para la limpieza eventual no usar agua ni solventes de cualquier género, sino exclusivamente un pano suave y seco.

DA N.B.: Ved rengøring skal man undgå brug af vand eller forskellige opløsningsmidler. Brug udelukkende en tør, blød klud.

NO N.B.: For en eventuell rengjøring, ikke benytt vann eller ymse løsemidler, bruk kun tørre, myke kluter.

SV OBS! Använd inte vatten eller diverse lösningsmedel vid eventuell rengöring. Använd endast mjuka och torra trasor.

RU ПРИМЕЧАНИЕ: При необходимости произвести чистку не используйте воду или различные растворители, а исключительно сухие мягкие тряпки.

ZH 注意：不要用水或任何类型的溶剂进行清洗。只能使用干燥的软布。

AR ملاحظة: إذا كان العاكس بحاجة إلى تنظيف لا تستعمل الماء أو المنظفات واستخدم قطع قماش ناعمة وجافة فقط.

IT Non schermate il prodotto con oggetti o indumenti che ne compromettano la funzionalità. La garanzia non comprende alcun tipo di assistenza o riparazione del prodotto o a parti di esso danneggiate in seguito ad un uso non corretto del prodotto stesso. Qualsiasi intervento sul prodotto comporta la decadenza della garanzia.

EN Do not shield the product with objects or clothing that compromise its functionality. The warranty does not include any assistance or repair of the product or parts thereof damaged as a result of its misuse. Any intervention on the product will void the warranty.

FR Ne masquez pas le produit avec des objets ou vêtements qui en compromettent la fonctionnalité. La garantie ne comprend aucun type d'assistance ou de réparation du produit ou de parties de celui-ci endommagées suite à une utilisation non correcte du produit. Toute intervention sur le produit entraîne l'annulation de la garantie.

DE Schirmen Sie das Produkt nicht mit Gegenständen oder Kleidungsstücken ab, welche die Funktionsfähigkeit beeinträchtigen. Die Garantie umfasst weder Beratung noch Reparatur des Produkts oder eines seiner beschädigten Bestandteile als Folge unsachgemäßer Verwendung. Jede Manipulation am Produkt führt zum Verfall der Garantie.

NL Het product niet afschermen met voorwerpen of kledingstukken die de werking kunnen benadelen. De garantie dekt geen enkele vorm van assistentie of reparatie van het product of onderdelen ervan die wegens een verkeerd gebruik beschadigd zijn geraakt. Elke ingreep aan het product resulteert maakt de garantie ongeldig.

ES No tape el producto con objetos o telas que puedan impedir su buen funcionamiento. La garantía no incluye ningún tipo de asistencia o de reparación del producto o de partes del mismo dañadas, debido a uso incorrecto del producto. En caso de intervención en el producto esto conlleva la anulación de la garantía.

DA Afskærm aldrig produktet med genstande eller beklædningsgenstande, som vil påvirke funktionen. Garantien dækker ingen form for assistance eller reparation af produktet eller af beskadigede dele som følge af en ukorrekt brug af selve produktet. Ethvert indgreb på produktet medfører bortfald af garantien.

NO Ikke dekk til produktet med gjenstander eller klær som hindrer funksjonaliteten. Garantien dekker ikke noen form for assistanse eller reparasjon av produktet eller deler av produktet som er skadet som følge av feilaktig bruk av selve produktet. Alle eventuelle inngrep på produktet medfører bortfall av garantien.

SV Skärma inte produkten med föremål eller klädesplagg som kan äventyra dess funktion. Garantin omfattar inte någon typ av assistans eller reparation av produkt eller produkt delar som skadats till följd av en felaktig användning av själva produkten. Alla eventuella ingrepp på produkten får till följd att garantin förfaller.

RU Не покрывать изделие с помощью предметов или одежды, это негативно влияет на его функциональность. Гарантия не включает какого либо типа технической поддержки или ремонта изделия или его частей, повреждённых при неправильной эксплуатации изделия. Любая операция на продукте приводит к отмене гарантии.

ZH 不要会用会损害其功能的物品或衣服来遮挡产品。保修不包括因产品不正确使用而导致的任何部分需进行维修或修理。对产品的任何干预都会导致保修失效。

AR لا تغطي المنتج بأشياء أو ملابس قد تؤثر سلبًا على وظيفته. لا يشمل الضمان أي نوع من الدعم أو الإصلاح للمنتج أو أجزاء تالفة منه بسبب الاستخدام غير السليم للمنتج نفسه. يؤدي أي تدخل على المنتج إلى إلغاء الضمان.

IT N.B.: Per la sostituzione del LED contattare l'azienda iGuzzini.

EN N.B.: For information on LED replacement please contact iGuzzini.

FR N.B.: Pour procéder au remplacement de la LED, adressez-vous à la société iGuzzini.

DE N.B.: Bezüglich des Austausches der LED kontaktieren Sie bitte die Firma iGuzzini.

NL N.B.: Voor het vervangen van de LED neemt u contact op met het bedrijf iGuzzini.

ES NOTA: Para sustituir el LED llame a la empresa iGuzzini.

DA N.B.: For udskiftning af lysdioden, skal man kontakte iGuzzini.

NO N.B.: For informasjon om skifte av LED, vennligst ta kontakt med iGuzzini.

SV OBS! För byte av lysdioden, kontakta företaget iGuzzini.

RU ПРИМЕЧАНИЕ: Для замены СИДов обращайтесь в компанию iGuzzini.

ZH 注意：如需LED更换的信息，请联系iGuzzini。

AR تنبيه: لاستبدال الضوء LED اتصل بشركة iGuzzini

IT Utilizzare solo ricambi originali iGuzzini per qualsiasi parte danneggiata del prodotto.

EN To replace damaged product parts, use only original iGuzzini spare parts.

FR Utiliser uniquement des pièces de rechange originales iGuzzini pour toute partie endommagée du produit.

DE Nur Originalersatzteile von iGuzzini für alle beschädigten Teile des Produkts verwenden.

NL Voor een willekeurig beschadigd deel van het product alleen originele onderdelen van iGuzzini gebruiken.

ES Utilizar solo recambios originales iGuzzini para sustituir cualquier parte dañada del producto.

DA Benyt udelukkende originale reservedele fra iGuzzini til udskiftning af eventuelle beskadigede dele på produktet.

NO Bruk bare originale iGuzzini reservedeler for alle eventuelle skadde deler av produktet.

SV Använd uteslutande reservdelar i original från iGuzzini för samtliga skadade produkt delar.

RU Для замены любой поврежденной части изделия используйте только оригинальные запасные части iGuzzini.

ZH 产品任何部位损坏时仅可使用iGuzzini的原装备件。

AR استخدم قطع غيار iGuzzini الأصلية فقط لأي جزء تالف من المنتج.

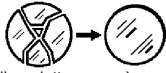

- IT** In caso di rottura del vetro il prodotto non può essere utilizzato, contattare il costruttore per la sua sostituzione.
- EN** Should the glass break, the product cannot be used. Contact the manufacturer about its replacement.
- FR** En cas de cassure du verre, ne pas utiliser le produit et contacter aussitôt le fabricant pour son remplacement.
- DE** Im Falle einer Beschädigung des Glases darf das Produkt nicht verwendet werden. Setzen Sie sich bitte mit dem Hersteller in Verbindung, der für den Ersatz sorgen wird.
- NL** In geval het glas gebroken is kan het product niet worden gebruikt. Neem contact op met de fabrikant voor de vervanging van het glas.
- ES** En caso de ruptura del cristal no utilizar el producto y contactar el fabricante para la sustitución.
- DA** Hvis produktets glas ødelægges, kan det ikke anvendes. Kontakt forhandleren med henblik på udskiftning.
- NO** I tilfelle glasset går i stykker kan produktet ikke tas i bruk, kontakt produsenten for utskifting av det.
- SV** Om glaset går sönder kan inte produkten användas. Kontakta tillverkaren för att byta ut glaset.
- RU** В случае разбивания стекла не используйте прибор, обратитесь к его производителю для замены.
- ZH** 一旦玻璃破碎后产品将不能再使用，须联系生产商予以更换。
- AR** لا يمكن استعمال المنتج في حالة كسر الزجاج، وبالتالي يجب الاتصال بالصانع لاستبداله.

| | | |
|--|---|---|
| | fattore di potenza power factor facteur de puissance Leistungsfaktor vermogensfactor factor de potencia effektfaktor effektfaktor effektfaktor фактор мощности 功率因数 عامل القدرة (λ) | corrente assorbita absorbed current courant absorbé Stromaufnahme stroomopname corriente absorbida absorberet strøm absorbert strøm tillförd ström поглощаемая мощность 电源电流 التيار الممتص (A) |
| | RL53 - RL54 | >0,39 |

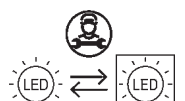

- I Istruzioni per le operazioni di servizio per l'apparecchio di illuminazione**
GB Instructions on luminaire service operations
F Instructions pour les opérations de service du luminaire
D Wartungsanleitung für die Leuchte
NL Instructies voor de onderhoudsoperaties op de verlichtingsarmatuur
E Instrucciones para las operaciones de servicio del aparato de alumbrado
DK Anvisninger i serviceindgreb på belysningsarmatur
N Anvisninger for betjening av lysapparatet
S Instruktioner för användning av belysningsanordningen
RUS Инструкции по эксплуатации осветительного прибора
CN 照明装置检修操作说明

Sostituire la lampada parzialmente esausta
 Replace the partly exhausted lamp
 Remplacer la lampe partiellement épuisée
 Die teilweise erschöpfte Lampe austauschen
 Vervang de gedeeltelijk lege lamp
 Sustituir la lámpara parzialmente agotada
 Udskift den delvist udtjente pære
 Skifte ut den delvis utbrænte lyspæren
 Byt ut den delvis förbrukade lampan
 Замена частично отработанной лампочки
 更换部分老化的灯泡

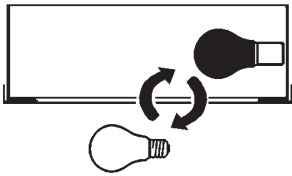

Spegnimento
 Switch it off
 Extinction
 Ausschaltung
 Uitschakeling
 Apagado
 Slukning
 Slukking
 Släckning
 Выключение
 关灯

Interrompere l'alimentazione dell'apparecchio
 Cut the power supply to the luminaire
 Couper l'alimentation du luminaire
 Stromversorgung der Leuchte unterbrechen
 Onderbreek de voeding van het apparaat
 Interrumpir la alimentación del aparato
 Afbryd armaturets strømforsyning
 Avbryte strømtilførselen til apparatet
 Koppla från anordningens strömförsörjning
 Отключить электропитание прибора
 中断装置供电



Aprire l'apparecchio
 Open the fixture
 Ouvrir le luminaire
 Das Gerät öffnen
 Open het apparaat
 Abrir el aparato
 Åbn armaturet
 Åpne apparatet
 Öppna anordningen
 Раскрыть прибор
 打开装置

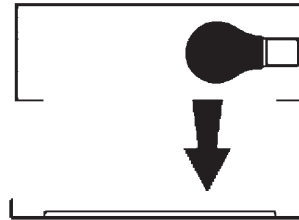

Rimuovere la lampada esausta
 Remove the exhausted lamp
 Retirer la lampe épuisée
 Die alte Lampe entnehmen
 Verwijder de lege lamp
 Quitar la lámpara agotada
 Tag den udtjente pære ud
 Fjerne den utbrænte lyspæren
 Ta bort den förbrukade lampan
 Вынуть старую лампочку
 取出老化的灯泡

Portarla in un centro di riciclaggio
 Carry it to a recycling centre
 La porter dans une déchetterie pour son recyclage
 Ordnungsgemäß entsorgen
 Breng de lamp naar een recyclingcentrum
 Llevarla a un centro de reciclaje
 Aflever den på en genbrugsstation
 Lever den til en miljøstasjon
 Lämna in den till en återvinningsanläggning
 Сдать ее в пункт приема утильсырья
 将其送往回收中心

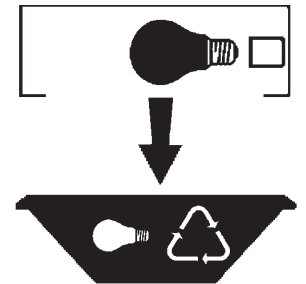

Inserire la nuova lampada
 Introduce the new lamp
 Installer la lampe neuve
 Die neue Lampe einsetzen
 Doe de nieuwe lamp op zijn plek
 Montar la nueva lámpara
 Sæt den nye pære i
 Sette i den nye pæren
 Sätt i den nya lampan
 Вставить новую лампочку
 装入新灯泡

Inserire la nuova lampada nel portalampana
 Fit the new lamp into the socket
 Installer la nouvelle lampe dans le support de lampe
 Die neue Lampe in den Sockel einsetzen
 Doe de nieuwe lamp in de lamphouder
 Montar la nueva lámpara en el portalampana
 Sæt den nye pære i fatningen
 Sette den nye pæren inn i lampeholderen
 Sätt i den nya lampan i lamphållaren
 Вставить новую лампочку в патрон
 将新灯泡插入灯泡架中



Riposizionare ottica
 Re-place the optic
 Remettre l'optique à sa place
 Die Optik wieder einsetzen
 Doe de optiek weer op zijn plaats
 Volver a montar la óptica
 Sæt den optiske enhed på plads
 Innstille linsen
 Flytta om optiken
 Отрегулировать линзы
 重新定位光头



Effettuare prova di funzionamento
 Perform operative test
 Procéder à un essai de fonctionnement
 Eine Funktionsprüfung durchführen
 Controleer de correcte werking
 Hacer una prueba de funcionamiento
 Afprøv funktionen
 Prøve om den fungerer
 Utför funktionstest
 Выполнить проверку исправности работы
 执行功能测试



- I Istruzioni per la pulizia dell'apparecchio di illuminazione
 GB Instructions on luminaire cleaning operations
 F Instructions pour le nettoyage du luminaire
 D Anweisungen zur Reinigung der Leuchte
 NL Instructies voor de reiniging van de verlichtingsarmatuur
 E Instrucciones para limpiar el aparato de alumbrado
 DK Anvisninger i rengøring af belysningsarmaturet
 N Anvisninger for rengjøring av lysapparatet
 S Instruktioner för rengöring av belysningsanordningen
 RUS Инструкции по чистке осветительного прибора
 CN 照明装置清洁说明

Pulire l'apparecchio
 Clean the fixture
 Nettoyer le luminaire
 Das Gerät reinigen
 Reinig het apparaat
 Limpiar el aparato
 Rengør armaturet
 Rengjøre apparatet
 Rengör anordningen
 Чистка прибора
 清洁装置



Spegnimento
 Switch it off
 Extinction
 Ausschaltung
 Uitschakeling
 Apagado
 Slukning
 Slukking
 Släckning
 Выключение
 关灯

Interrompere l'alimentazione dell'apparecchio
 Cut the power supply to the luminaire
 Couper l'alimentation du luminaire
 Stromversorgung der Leuchte unterbrechen
 Onderbreek de voeding van het apparaat
 Interrumpir la alimentación del aparato
 Afbryd armaturets strømforsyning
 Avbryt strømtilførselen til apparatet
 Koppla från anordningens strömförsörjning
 Отключить электропитание прибора
 中断装置供电



Spolverare l'ottica esterna
 Remove dust from the external optic
 Dépoussiérer l'optique extérieure
 Die externe Optik abstauben
 Stof de externe optiek af
 Quitar el polvo de la óptica exterior
 Tør støvet af den udvendige optiske enhed
 Fjerne støv fra den eksterne lysenheden
 Damma av den yttre optiken
 Вытереть пыль с внешней стороны линз
 为外侧镜头掸尘



Lavare l'ottica esterna
 Wash the external optic
 Laver l'optique extérieure
 Die externe Optik waschen
 Was de externe optiek
 Lavar la óptica exterior
 Vask den udvendige optiske enhed
 Vaske den eksterne lysenheden
 Rengör den yttre optiken
 Вымыть линзы с внешней стороны
 清洁外镜头

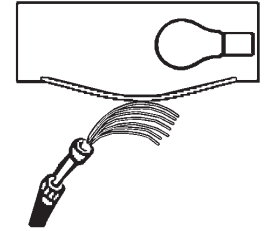

Rimuovere l'ottica
 Remove the optic
 Retirer l'optique
 Die Optik abnehmen
 Verwijder de optiek
 Quitar la óptica
 Tag den optiske enhed af
 Fjerne lysenheden
 Ta bort optiken
 Снять линзы
 取下镜头



Pulire la parte interna dell'apparecchio di illuminazione
 Clean the inside of the fixture
 Nettoyer l'intérieur du luminaire
 Die Innenseite der Leuchte reinigen
 Reinig de binnenzijde van de verlichtingsarmatuur
 Limpiar el interior del aparato de alumbrado
 Rengør belysningsarmaturets indvendige dele
 Rengjøre lysapparatet innvendig
 Rengör belysningsanordningen invändigt
 Протереть осветительный прибор изнутри
 清洁照明装置内部



Riposizionare ottica
 Re-place the optic
 Remettre l'optique à sa place
 Die Optik wieder einsetzen
 Doe de optiek weer op zijn plaats
 Volver a montar la óptica
 Sæt den optiske enhed på plads
 Innstille linsen
 Flytta om optiken
 Отрегулировать линзы
 重新定位镜头

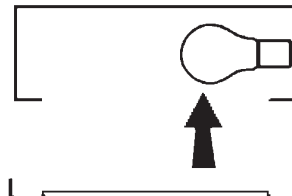

Effettuare prova di funzionamento
 Perform operative test
 Procéder à un essai de fonctionnement
 Eine Funktionsprüfung durchführen
 Controleer de correcte werking
 Hacer una prueba de funcionamiento
 Afprøv funktionen
 Prøve om den fungerer
 Utför funktionstest
 Выполнить проверку исправности работы
 执行功能测试

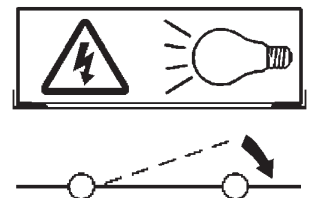

- I Istruzioni per il fine vita e lo smaltimento dei componenti**
GB Instructions on end-of-life and component disposal
F Instructions pour la gestion des composants en fin de vie et leur mise au rebut
D Anweisungen zur Entsorgung der Leuchtenkomponenten
NL Instructies voor het verwijderen van de armatuur en het recyclen van de onderdelen
E Instrucciones para el final de vida y la eliminación los componentes
DK Anvisninger i udtjent armatur og bortskaffelse af komponenter
N Anvisninger for endt levetid og avfallsbehandling av delene
S Instruktionser vid bortskaffning och kassering av komponenter
RUS Инструкции по утилизации прибора и его комплектующих по окончании его срока службы
CN 寿命期结束与零件废弃处置说明

Spegnimento
Switch it off
Extinction
Ausschaltung
Uitschakeling
Apagado
Slukning
Slukking
Släckning
Выключение
关灯

Interrompere l'alimentazione dell'apparecchio
Cut the power supply to the luminaire
Couper l'alimentation du luminaire
Stromversorgung der Leuchte unterbrechen
Onderbreek de voeding van het apparaat
Interrompirla alimentación del aparato
Afbryd armaturets strømforsyning
Avbryt strømtilførselen til apparatet
Koppla från anordningens strömförsörjning
Отключить электропитание прибора
中断装置供电



Rimuovere la/e lampada/e per la dismissione
Remove the lamp(s) for decommissioning
Retirer la(les) lampe(s) pour sa(leur) mise au rebut
Die Lampe/n ordnungsgemäß entsorgen
Verwijder de lamp(en) voor het recyclen
Quitar la(s) lámpara(s) para el desecho
Tag pæren/pærerne ud til bortskaffelse
Fjerne lampen/-e som skal kastes
Ta bort lampan/-orna för bortskaffningen
Вынуть лампочку/и для утилизации прибора
取出需要丢弃的灯泡



Rimuovere la batteria per la dismissione
Remove the battery for decommissioning
Retirer la batterie pour sa mise au rebut
Die Batterie ordnungsgemäß entsorgen
Verwijder de batterij voor het recyclen
Quitar la batería para el desecho
Tag batteriet ud til bortskaffelse
Fjerne batteriet som skal kastes
Ta bort batteriet för bortskaffningen
Вынуть батарейку для утилизации прибора
取出需要丢弃的电池



Rimuovere l'apparecchio per la dismissione
Remove the fixture for decommissioning
Enlever le luminaire pour sa mise au rebut
Das Gerät ordnungsgemäß entsorgen
Verwijder het apparaat voor het recyclen
Quitar el aparato para el desecho
Tag armaturet ud til bortskaffelse
Fjerne apparatet som skal kastes
Ta bort anordningen för bortskaffningen
Снять прибор для утилизации
取出需要丢弃的装置



Inviare i materiali ad un centro di raccolta
RAEE
Send the materials to a WEEE collection
centre
Envoyer les matériaux dans une déchetterie
DEEE
Die Materialien in einem WEEE-Zentrum
entsorgen
Zend de materialen naar een recyclingscentrum
voor de AEEA
Enviar los materiales a un centro de recogida
RAEE
Afløver materialerne på et indsamlingscenter
for elektronisk udstyr
Sende materialene til en miljøstasjon for
resirkulering av EE-avfall
Skicka materialet till en RAEE uppsamlingscentral
Сдать материалы в пункт приема утильсырья
将材料送往电气和电子垃圾回收中心

